

■ CB400SB 18-19 ABS仕様 フロント ■

○取り外し

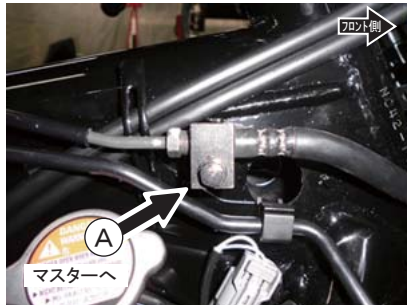

タンクを取り外しブレーキフルードを抜き取り各ホースを取り外します。

- A) タンク右下の中間接続部からマスターまで
B) ラジエーター上の中間接続部からキャリパーまで

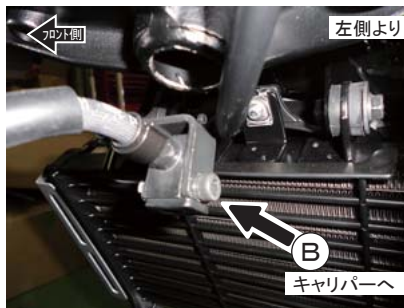
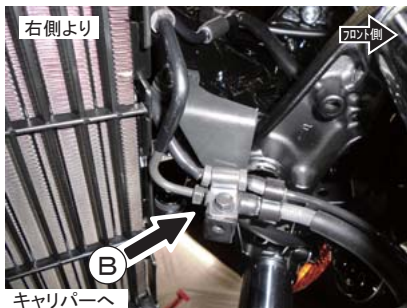

⚠ 警告

ブレーキホースの接続先（キャリパー側とマスター側）を誤るとブレーキ操作に重大な危険を伴います。再度、接続先を確認し間違いないことを確認した上で次の作業に進んでください。誤った取り付けをした場合、ブレーキがロックし戻らなくなる恐れがあります。

○取り付け手順

A) タンク右下の中間接続部からマスターまで

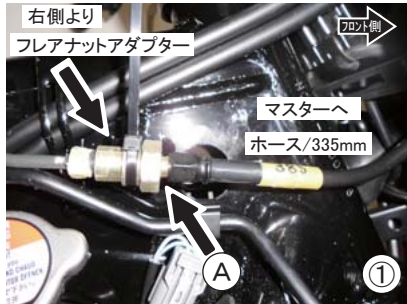

- ① タンク右下の中間接続部にフレアナットアダプターを取り付け、ホース/335mmを取り付けます。
- ② ホース/335mmにホースクランブラバーをハサミ・カッターナイフ等で切り込みを入れホースに通し、ステーに通します。
- ③ マスターにアダプター45を内側に向けて取り付け、ホース/335mmを取り付けます。

B) ラジエーター上の中間接続部からキャリパーまで

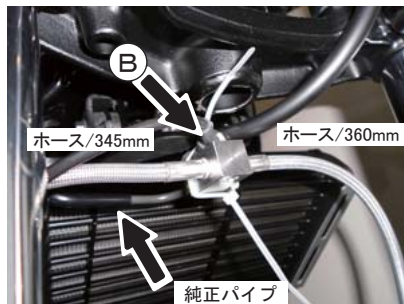
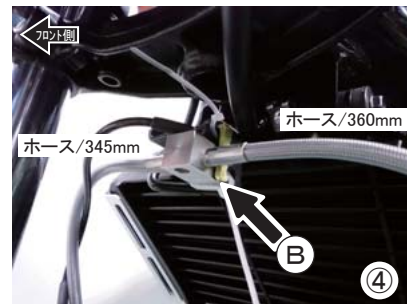

- ④ ラジエーター上の中間接続部にブロック付ホースを右側キャリパーに345mm、左側キャリパーに360mmになるように取り付けます。

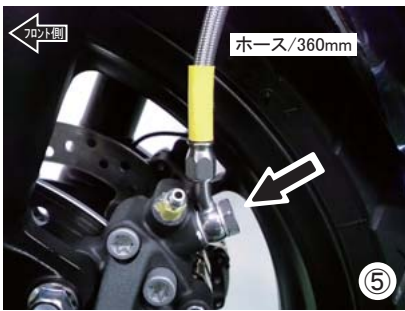

- ⑤ 左側キャリパーにアダプター 20を取り付けホース/360mmを取り付けます。
 ※ アダプターはストッパーに当てて取り付けます。
 ⑥ 右側キャリパーも同様にホース/345mmを取り付けます。

●タイラップ固定



- ① フレアナットアダプターを純正ステーにタイラップ/150mmで固定します。

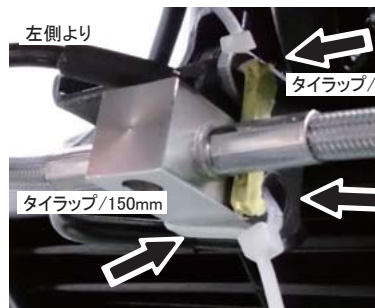
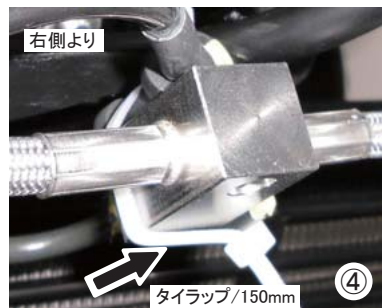

タイラップ/150mmにタイラップ/100mmを通して
 ステーに固定します

ステーの穴に通す

- ④ ホースブロック部を純正ステーにタイラップ/150mmで固定します。

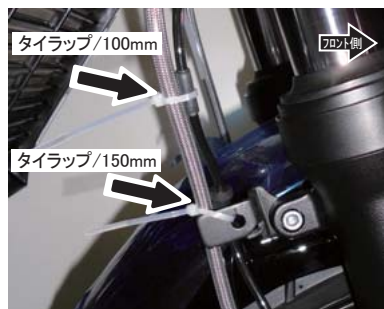

- ⑤ 左側フェンダーステー部にホースをタイラップ/150mmで固定します。
 右側フェンダーステー部にハーネスと一緒にタイラップ/150mmで固定します。
 右側ホースとハーネスをタイラップ/100mmで固定します。

■取り回し略図

○フロント
マスター側

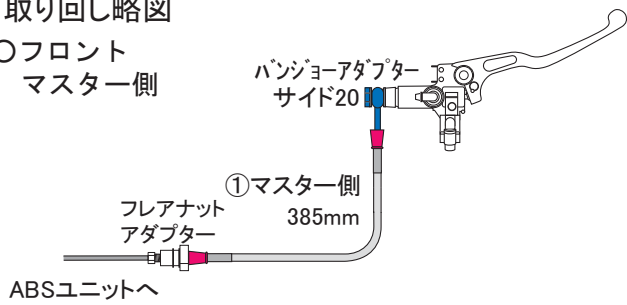

CB400SF

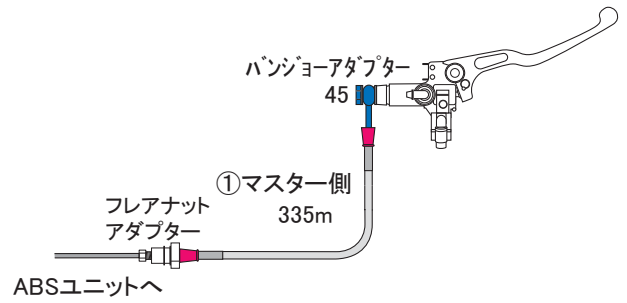

CB400SB

○フロント
キャリパー側

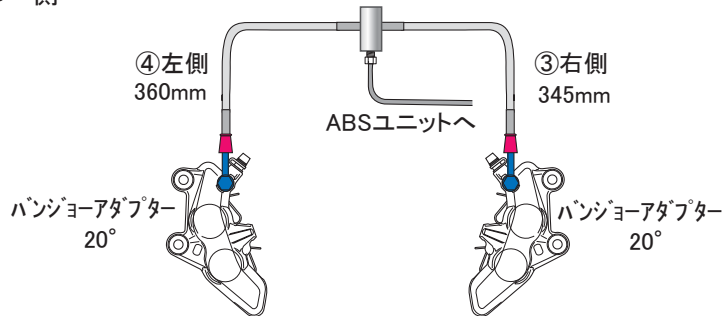

CB400SF&CB400SB

⚠ 警告

中間ジョイント部の接続先を間違わないでください。
間違えて接続した場合、ブレーキが走行中にロックする恐れがあり
大変危険です。細心の注意をはらって組み立ててください。

本製品の内容は令和02年05月現在のものです/H62AB/H64AB

株式会社 **アクティブ**

〒470-0117 愛知県日進市藤塚七丁目55番地
TEL (0561)72-7011 FAX (0561)72-7012
URL <http://www.acv.co.jp> 200425K1T00