

■CT125 ハンターカブ 20-25 / ABS仕様 フロント■

○取り外し

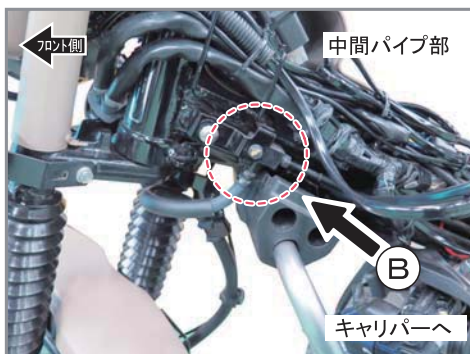
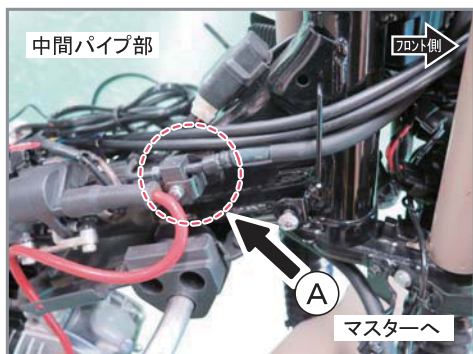

マフラー・カバー類を外しブレーキフルードを抜き取り

車体右側
A) マスターから中間パイプ部まで

車体左側
B) 中間パイプ部からキャリパーまで

の各ホースを取り外します。

○取り付け手順 A) マスターから中間パイプ部まで

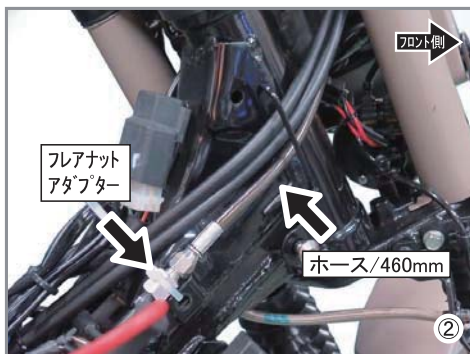
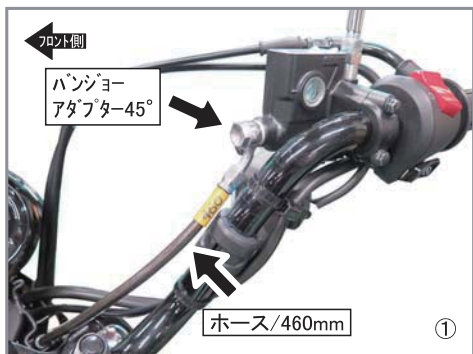

- ① マスターにバンジョーアダプター-45°を取り付け、ホース/460mmを取り付けます。
- ② 純正中間パイプにフレアナットアダプターを取り付け、ホース/460mmを取り付けます。

警告

ブレーキホースの接続先（キャリパー側とマスター側）を誤るとブレーキ操作に重大な危険を伴います。再度、接続先を確認し間違いのないことを確認した上で次の作業に進んでください。誤った取り付けをした場合、ブレーキがロックし戻らなくなる恐れがあります。

○取り付け手順 B) 中間パイプ部からキャリパーまで

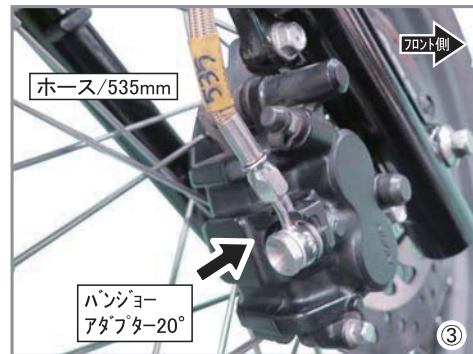
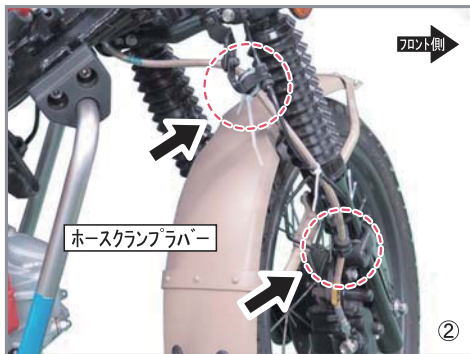
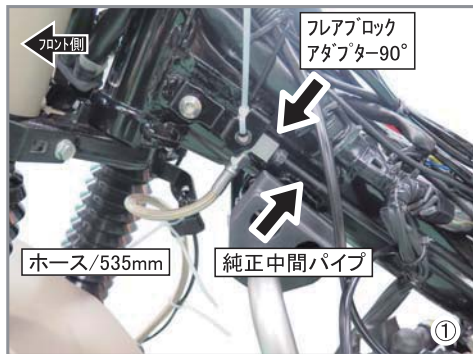

- ① 純正中間パイプにフレアブロックアダプター-90°を取り付け、ホース/535mmを取り付けます。
- ② ホースクランプブラバーをハサミ・カッターナイフ等で切り込みを入れホース/535mmに通し、純正クランプ部に取り付けます。(2カ所)
- ③ キャリパーにバンジョーアダプター-20°を取り付け、ホース/535mmを取り付けます。

●タイラップ固定

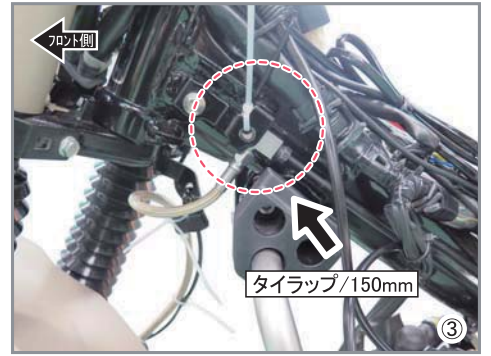
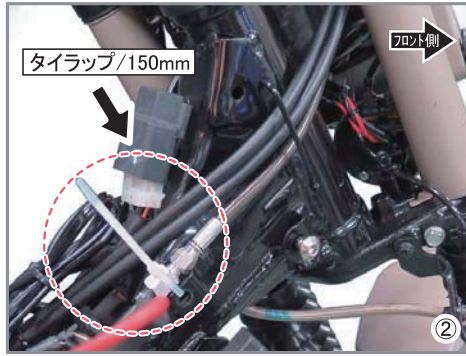
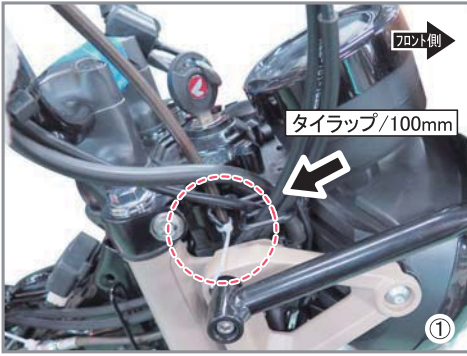

- ① マスター側: 純正ステーとホース460/mmをタイラップ/100mmで固定します。
- ② マスター側: 純正ブロック取り付け部とフレアナットアダプターをタイラップ/150mmで固定します。
- ③ キャリパー側: 純正ブロック取り付け部とフレアブロック90° をタイラップ/150mmで固定します。

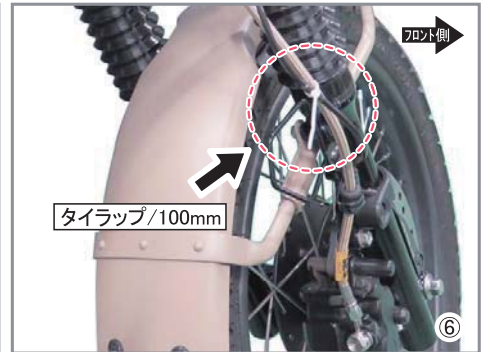
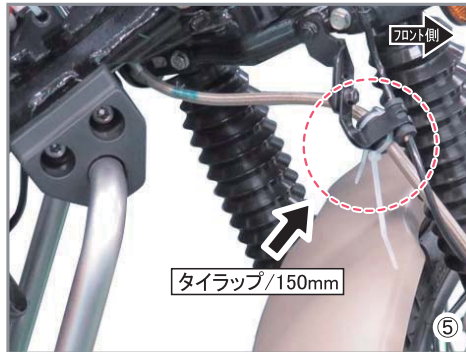

- ④ キャリパー側: ⑤位置のホースクランプラバーにタイラップ/100mmを取り付けます。※脱落防止の為(写真参照)
- ⑤ キャリパー側: 純正クランプ部に④のホースクランプラバーをタイラップ/150mmで固定します。
- ⑥ キャリパー側: 純正センサーハーネスとホース/535mmを、タイラップ/100mmで固定します。

■取り回し略図

○フロント側

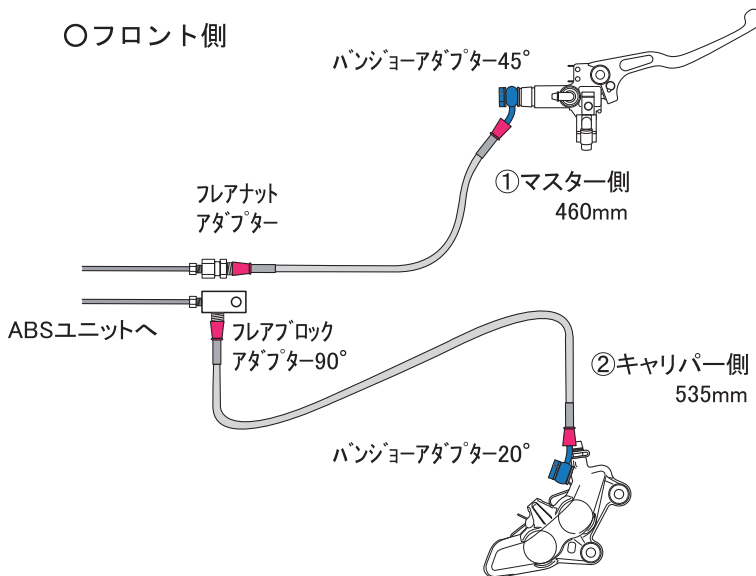

★注意事項★

・アダプターは、根元のテーパ面をソケット内部のテールに圧着させることでオイルの漏れが起らないようになっています。傷などが入らないよう慎重に取り扱ってください。また、ネジ部には必ずモリブデングリスを塗布し、指定された工具サイズ、トルク値を順守して組み立ててください。

バンジョーアダプター

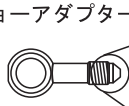

テーパ面

テーパ面にはグリスを塗布しないでください

ネジ部

3ウェイアダプター
プレーキアダプター
フィッティングアダプター
等のテーパ部も同様です

本製品の内容は令和07年06月現在のものです/H103B

株式会社 アクティブ

〒470-0117 愛知県日進市藤塚七丁目55番地
TEL (0561)72-7011 FAX (0561)72-7012
URL <https://www.acv.co.jp> 250626TNK01