

# GLIDE

SINCE 2007



XL1200Rカスタム

商品に関するお問い合わせ

**株式会社 アクティブ**

販売推進課営業 TEL 0561-72-7011 (代)  
FAX 0561-72-7012

愛知県日進市藤塚七丁目5番地  
商品の最新情報はホームページで  
URL <http://www.acv.co.jp>  
e-mail [info@acv.co.jp](mailto:info@acv.co.jp)

**取扱説明書** HARLEY  
**オーナーズマニュアル**

# 目次

はじめに	2
安全にお使い頂くために必ずお読みください	3
取り扱い説明書	3
使用上の注意	3
組み付け上の注意	3
基本取り付け方法	4
車種別取り付け・取り扱い注意事項	4
推奨リム & タイヤサイズ	5
取り付け手順(フロント)・取り付け手順(リア)	6
展開図	7
フロント	
リア	
パーツリスト	
フロント	7
リア	8 - 9
作業後の点検項目	10
お手入れの方法	10
サービスのご案内	10
保証について	10
補修部品について	10

## はじめに

### ■ お客様へ

このたびは本製品をお買い上げいただきまして、誠にありがとうございます。

本書には商品の正しい組み付け方法と注意事項について説明してあります。性能を十分発揮し、なおかつ安全にお使いいただくために本書をよくお読みいただき、内容をご理解のうえ、取り付け・ご使用をしていただきますようお願い申し上げます。

本製品は、オートバイに関する整備上の一般的な知識および技能を有する方(販売店・整備業者)が組み付けることを前提としております。それ以外の方が組み付けを行うと知識不足・技能不足のため、トラブル・機械破損等の原因となる恐れがありますので、二輪販売店にて組み付けを依頼し、実施してください。なお本書は、本製品の取り付けに際して取り外した部品と一緒に保管してください。またオートバイを譲渡される場合には、この説明書・保証書もお渡しください。

本製品をお買い上げ時には保証書に必要事項をご記入のうえ、販売店印・お買い上げ日を確認していただき、お手元に保管ください。紛失された場合は保証対象外になる恐れがありますのでご注意ください。(有償保証または保証期間の短縮等)

### ■ 販売店様へ

本製品の商品説明および取り扱い上の注意事項を、お客様に十分ご説明いただくようお願い申し上げます。

本書および本製品の組み付けに際して取り外した部品は、必ずお客様にお渡しください。

必ず保証書に必要事項をご記入・捺印のうえ、お客様にお渡しください。

### ■ 要点

この取り扱い・組み立て説明書は、パーツリストとしても使用することができるように作成してあります。展開図と構成部品表を参照し、商品内容物をご確認ください。またリペアパーツの発注にもご利用ください。

# 安全にお使い頂くために必ずお読みください

## 取り扱い説明書

この度は当社製品をお買い上げ頂きまして誠にありがとうございます。

ご使用の際には、この取り扱い説明書を熟読し、内容を十分にご理解の上で正しい取り付けを行いご使用ください。取り扱い説明書の指示及び警告、注意に反したご使用により損害が発生した場合、当社はその責を負いかねますのでご注意ください。またこの取り扱い説明書は製品を破棄されるまでお手元に保管しておき、第三者に譲渡される場合は必ずこの取り扱い説明書も譲渡者にお渡しください。



記号は警告、注意を促す内容があることをつけるものです。



記号は禁止の行為であることをつけるものです。



記号は行為を強制する内容をつけるものです。



### 警告

取り扱いを誤ると死亡又は重症を負う可能性が想定される内容を表示します。

1. エンジン始動中及び停止後はしばらくの間、エンジン、マフラー等は高温になっています。必ず冷間時に作業を行ってください。(触れると火傷等の負傷を負う恐れがあります)
2. 作業を行う際は、水平な場所で車輛を安定させた安全な状態で作業を行ってください。(作業中オートバイが転倒し怪我をする恐れがあります)
3. 近くにガソリンなどの危険物や可燃物を絶対に置かないでください。(火災の原因になります)
4. エンジンを始動させる場合は、必ず換気の良い場所で行ってください。密閉した様な場所ではエンジンを始動させないでください。(一酸化炭素中毒になる恐れがあります)
5. 各ボルト及びナットはサービスマニュアルに従い規定トルクを守って締め付けてください。(締め付け不良はボルト及びナットの破損や緩みの原因となり部品の脱落等につながる恐れがあります)
6. 法定速度を厳守し安全運転を心がけてください。(転倒による怪我、死亡事故の原因になります)
7. ホイールアタッチメント取り付け部は非分解部品です。分解・改造は行わないでください。
8. ホイール取り付けは車種専用設定となっておりますので、設定以外の車種に取り付けしないでください。
9. 損傷したホイールを修理・修正して用いないでください。
10. ベアリング、クッションドライブダンパー以外のホイール本体が損傷した場合は、新品と交換してください。



### 注意

取り扱いを誤ると傷害又は物的障害が発生する可能性が想定される内容を表示します。

1. 取り付けは技能、知識のある方を対象としております。整備資格のある販売店又は認証工場で行ってください。(製品の機能が損なわれ故障等の原因になります)
2. 当社指定車種以外の取り付けは行わないでください。(製品の機能が損なわれ故障等の原因になります)
3. お客様による分解や修理、改造は危険ですので行わないでください。修理の際は、お買い上げ販売店または当社にご連絡ください。(製品の機能が損なわれ故障等の原因になります)
4. 取り付けの際には、軍手、長袖等で身体を保護し、十分注意してください。(怪我をする恐れがあります)
5. 製品取り付け後は走行前に必ず走行に関する機能が正常であることを確認した上で走行してください。
6. 取り付けたボルト及びナットは約 100km 走行後、改めて規定トルクで増し締めを行ってください。また、定期的に各部の増し締めを行ってください。
7. 走行中に異常が発生した場合は、直ちに走行を中止し安全な場所に停止して異常箇所の点検を行ってください。

## 使用上の注意

- 走行前には必ずタイヤ空気圧の点検を実施してください。(空気圧不足は操縦安定性を損なうばかりではなく、ホイール・タイヤをいためる要因となります)
- リアホイールはリムサイズが大幅に変更され、操縦安定性・制動特性が変化する場合がありますので、体に変化に慣れるまでは特に注意してください。
- ポリッシュタイプのホイールは表面処理が施されていません。経時変化により、表面が腐食し変色・変形する恐れがあります。必ず定期点検を実施してください。
- 市販のホイールクリーナーを使用する場合は、ホイールクリーナーの説明書をよくお読みください。特にポリッシュタイプのホイールはご注意ください。
- 飛び石等による塗装剥離は腐食の原因になりますので、必ずタッチアップペイント等で補修してください。

## 組み付け上の注意

- 前後同時に交換作業を行わないでください。必ず片方が終了してからもう一方を開始してください。
- ホイール及びキャリパー取り外し時、又は組み付け中は、ブレーキ操作をしないでください。
- ディスクプレート移設後は、ディスクプレートの振れが基準値以内であることを確認してください。基準値外の場合は、必ず基準値以内になるようにしてください。(サービスマニュアル参照のこと)
- ディスクプレート取り外し、取り付け時にヘキサゴンレンチを使用する場合は、必ず先端の丸くなっていない新しい工具を使用してください。ボルトが破損・変形し取り外しできなくなる恐れがあります。
- ディスクプレート取り付けボルトは、ネジロック剤を塗布してあるため、再組み付け時は必ず新品と交換し、ネジロック剤を使用して規定トルクにて締め付けを行ってください。
- ホイールとディスクプレートの合わせ面は脱脂・洗浄し、ゴミ・異物を取り除いてから組み付けてください。
- エアーバルブは必ず専用品を使用してください。(専用品以外を使用すると空気漏れを起こす恐れがあります)
- タイヤ組み付け時は、必ず水、又は薄い中性洗剤かタイヤ専用ビートワックスを適量塗布して組み付けてください。(タイヤの取り扱い、タイヤの説明書をよくお読みください)
- ホイールにタイヤを取り付けする時は、エア圧を 400kPa(4.00kg/cm<sup>2</sup>) 以上にはしないでください。400kPa(4.00kg/cm<sup>2</sup>) でビートが出ない場合は再度、水、又は薄い中性洗剤かタイヤ専用ビートワックスを適量塗布して組み付けてください。
- タイヤ組み付け後は必ず空気漏れがないか確認してください。
- ホイールのバランス調整はディスクプレートが装着された状態で、必ず実施してください。
- バランスウエイトは、市販の貼り付けタイプを使用してください。リム部はめ込みタイプは使用しないでください。
- 車種によっては別途必要パーツがある場合がございます。必ず車種別取り付け注意事項を参照し、事前にご用意ください。

## 基本取り付け方法

### ■ エアバルブの取り付け手順

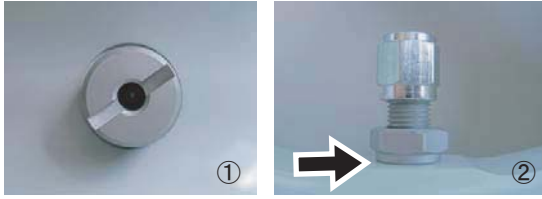

- ① ゴムブッシュの段付部分をバルブ側に、ゴムブッシュの平部分をホイール側にしてゴムブッシュをバルブに取り付け、ホイールの内側より差し込みます。
- ② ナットの段付部分をホイール側にして取り付けます。

### ■ ディスクローター・プーリーアタッチメントの締め付け手順

(5穴タイプ)

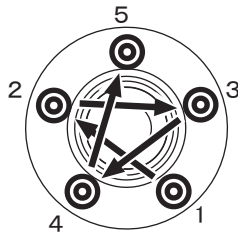

(6穴タイプ)

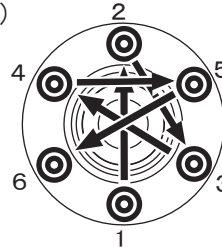

注意: 締め付け方法は2~3回に分けて規定トルクで締め付けてください

### ■ 非分解部品(ホイールアタッチメント部)

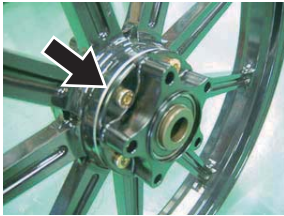

### 警告

ホイール本体とディスク取り付けベース(アタッチメント)部は非分解部品です。ネジを緩めて分解しますとホイールの振れ・強度不足等の原因につながりますので分解はしないでください。分解されますと保証対象外となりますのでご注意ください。

ホイールベアリングの交換時は、非分解扱いとしているアタッチメント部を分解しないでください。分解されますと補償の対象外となりますのでご注意ください。

## 車種別取り付け・取り扱い注意事項

基本的な取り付け方法は純正ホイールと同様です。必ず各メーカー発行の純正サービスマニュアルを参照し、

取り付け作業を行なってください。特に締め付けトルク・取り付け手順は厳守してください。

ここではメーカー基本取り付け方法と異なる部分を車種別に説明しています。該当車種につきましては、注意事項を参照し必ず確実な作業を行ってください。

### ■ 注意事項

- ホイールを交換することによって、ジャイロ効果(回転慣性力)が弱まり直進安定性が減少し、高速走行からの減速時にハンドルのブレを著しく感じる場合があります。  
このような症状の場合には、新品タイヤへの交換、ホイールのバランス取りを再度行ってください。
- フロントホイールを21インチの車輻に装着した場合、ホイールサイズが2インチダウンし車高が下がり、操縦安定性・制動特性が変化致します。ご自身の体が変化に慣れるまでは、特にご注意ください。
- リアホイールには年式によってシャフト径が異なります。シャフト径をご確認ください。(パーツリスト参照)
- ダイナ・ワイドグライド(FXDWG)には装着できません。
- ダイナ06-13のリアに180サイズのタイヤを装着する場合には純正のオプションのワイドタイヤキットが必要です

■ 推奨リム&タイヤサイズ

タイプ	年 式	フロント		リア	
		リムサイズ*	タイヤサイズ*	リムサイズ*	タイヤサイズ*
XL883/1200	84-99	215-19	100/90-19	350-16	130/90-16
				350-18	130/80-18
	00-04	215-19	100/90-19	350-16	130/90-16
				350-18	130/80-18
	05-07	215-19	100/90-19	350-16	150/80-16※2
				350-18	150/70-18
XL883	08-16	215-19 250-19	100/90-19	350-16	150/80-16※2
				450-18	150/70-18
XL883 ABS	17-22	215-19 250-19	100/90-19	350-16	150/80-16※2
				450-18	150/70-18
XL1200	08-15	215-19 250-19	100/90-19	350-16	150/80-16※2
				450-18	150/70-18
XL1200 ABS	16-20	215-19 250-19	100/90-19	350-16	150/80-16※2
				450-18	150/70-18
XR1200/X	09-11	350-17 350-18	120/70-17 120/70-18	550-17	180/55-17
XL1200X フォーティエイト	11-15	350-16	130/90-16	350-16	150/80-16
XL1200X フォーティエイトABS	16-21	350-16	130/90-16	350-16	150/80-16
XL883L スーパーロー	11-16	350-18	120/70-18	500-17	160/60-17
XL883L スーパーローABS	17	350-18	120/70-18	500-17	160/60-17
XL1200T スーパーロー	14-15	350-18	120/70-18	500-17	160/60-17
XL1200T スーパーローABS	16-17	350-18	120/70-18	500-17	160/60-17
XL1200CX ROADSTER	16-17	250-19	110/80-19	450-18	150/70-18

タイプ	年 式	フロント		リア	
		リムサイズ*	タイヤサイズ*	リムサイズ*	タイヤサイズ*
FXR/FXD	84-99	215-19	100/90-19	350-16 350-18	130/90-16 130/80-18
FXD/FXDL FXDX/FXDXT	00-01	215-19	100/90-19	350-16 350-18	130/90-16 130/80-18
FXD/FXDL FXDX/FXDXT	02-03	215-19	100/90-19	350-16 350-18	150/80-16 150/70-18
FXD/FXDC FXDX/FXDXT	04-05	215-19	100/90-19	350-16 350-18	150/80-16 150/70-18
FXD/FXDC FXDB/FXDL	06-07	250-19	100/90-19	500-17	170/60-17※1
FXD/FXDC FXDB/FXDL	08-13	250-19	100/90-19	500-17	170/60-17※1
FXDC/FXDB FXDL ABS	14-17	250-19	100/90-19	500-17	180/60-17
FXLR/FXLRS ABS	18-23	250-19	110/90-19	500-17	180/60-17
FXLRST ABS	22-23	250-19	100/90-19	500-17	180/60-17
FXBB ABS	18-20	250-19	100/90-19	350-16	150/80-16
FXST ABS	20-22	250-19	100/90-19	350-16	150/80-16

注意: タイヤメーカー・銘柄によって寸法が異なる場合がありますので詳しくはタイヤメーカーにお問い合わせください。

備考※1: 180/60-17装着時純正ワイドタイヤキットが必要です

備考※2: XL系は160/80-16可

■ 取り付け手順(フロント)

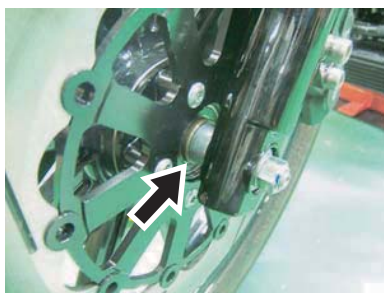

ホイールの脱着はサービスマニュアルを参照し作業をおこなってください。

ジャッキ等を使用してフロントタイヤを浮かせ、キャリアパーを外し、フロントホイールを取り外します。

純正ホイールからディスクを外します。

GLIDEホイールにディスク・タイヤを取り付けます。

注意: ディスク取り付けボルトは新品を使用し、ネジロック剤を使用してください。

注意: ホイールの回転方向に注意してください。(リムステッカー参照)

ノーマルカラーを使用して車体に取り付けます。

注意: 左側が厚いカラーになります。

■ 取り付け手順(リア 例: XL1200 05-07)



ディスク側

エンジン・マフラーが冷えていることを確認して、後側サイレンサー・リアキャリアパー等を外し、リアホイールを取り外します。

純正ホイールからディスク・プーリー・プーリーアタッチメントを外します。

GLIDEホイールにタイヤを取り付けます。

注意: ホイールの回転方向に注意してください。

XL系 ベルト側が右になります。

FXD系 ベルト側が左になります。

GLIDEホイールにディスク・プーリーアタッチメントを取付、純正カラーを置いて、プーリーを取り付けます。

(XL系の00-04・FXD系の00-05はプーリーアタッチメントが有りません。)

ノーマルカラーを使用して車体に取り付けます。

リムステッカーをエアバルブ近辺に貼り付けます。

(回転方向に注意してください)



■ フロント展開図/S-9

■ リア展開図/S-9 (ディスクが左側の場合です)

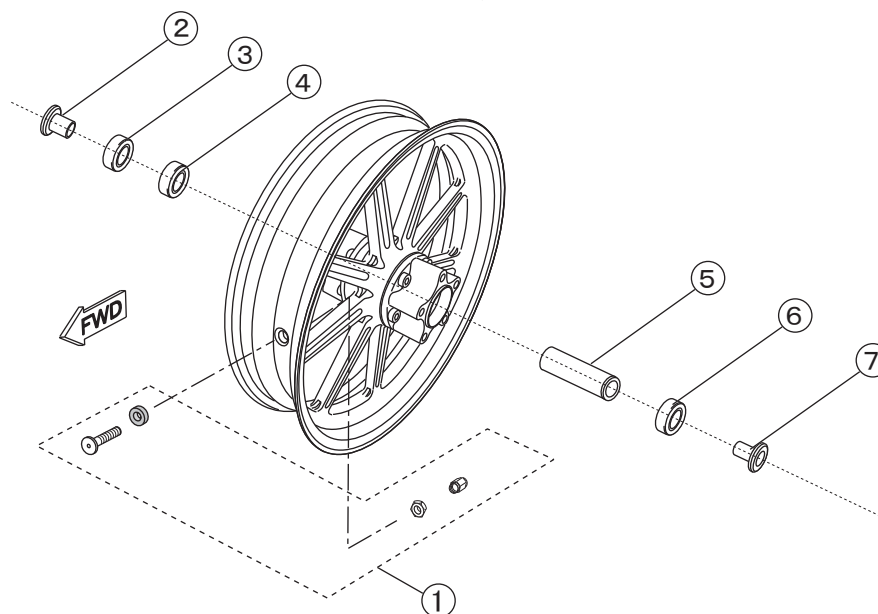
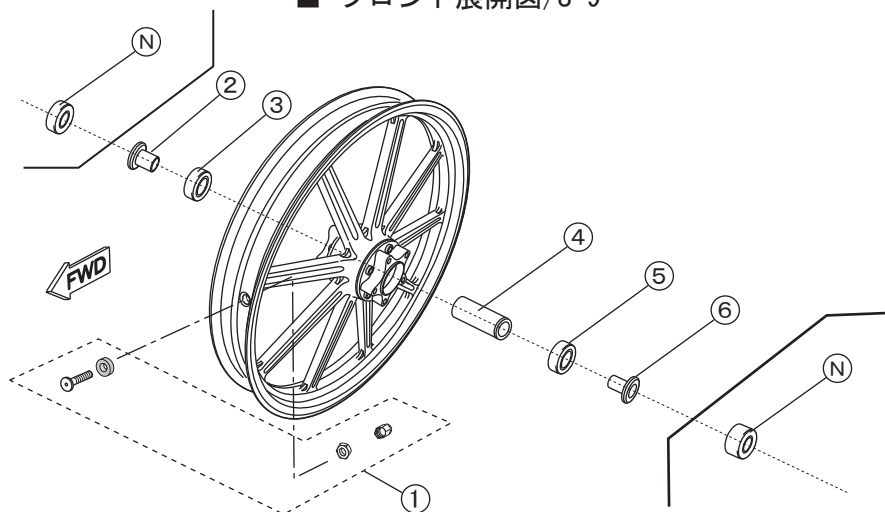

警告: ホイールアタッチメント取り付けボルトは非分解部品です。  
 注意: 車種によって展開図の形状が異なる場合があります。

■ パーツリスト フロント

No	部品名称	SPORTSTER (XL系)							備考
		XR1200/X 09-11	SPORTSTER (XL系) 84-99	SPORTSTER (XL系) 883/1200 00-07	SPORTSTER (XL系) 883/1200 08-15	SPORTSTER (XL系) XL883 17-22/ XL1200 16-20	XL1200CX ロードスター 17	XL883L (XL系) スーパーロード 11-15	
①	エアバルブセット	28200049	28200049	28200049	28200049	28200049	28200049	28200049	全車種共通
②	ホイール 右カラー	X 1個	X 1個	X 1個	X 1個	X 1個	X 1個	X 1個	
③	ホイール 右ベアリング	60/282RS	60052RU	60/282RS	60/282RS	60/282RS	60/282RS	60/282RS	
④	ディスタンスカラー	X 1個	X 1個	X 1個	X 1個	X 1個	X 1個	X 1個	
⑤	ホイール 左ベアリング	60/282RS	60052RU	60/282RS	60/282RS	9252A※1	9252A※1	60/282RS	※1:ハーレー純正部品です
⑥	ホイール 左カラー	X 1個	X 1個	X 1個	X 1個	X 1個	X 1個	X 1個	※2:シングルまたはダブルブレーキ用の2種類あり
	備考	—	機械式ブレーキ7車不可	※2	※2	※2	※2	※2	
	別途必要部品	ローターボルトX10個	ローターボルトX10個(※3)	ローターボルトX10個(※3)	ローターボルトX10個(※3)	ローターボルトX10個(※3)	ローターボルトX10個(※3)	ローターボルトX10個(※3)	純正部品を別途事前にご用意ください(※3:シングルディスク車はX5個になります)
	リムサイズ	350-17/350-18	215-19	215-19	215/250-19	215/250-19	250-19	350-18	

■ パーツリスト リア

No	部品名称	SPORTSTER (XL系)							備考
		XR1200/X 09-11	SPORTSTER (XL系) 84-99	SPORTSTER (XL系) 883/1200 00-04	SPORTSTER (XL系) 883/1200 05-07	SPORTSTER (XL系) 883/1200 08-15	SPORTSTER (XL系) XL883 17-22/ XL1200 16-20	XL1200CX ロードスター 17	
①	エアバルブセット	28200049	28200049	28200049	28200049	28200049	28200049	28200049	全車種共通
②	ホイール 右カラー	X 1個	X 1個	X 1個	X 1個	X 1個	X 1個	X 1個	
③	ホイール 右ベアリング/内側	60/282RS	60052RU	60/282RS	60/282RS	60/282RS	60/282RS	60/282RS	
④	ホイール 右ベアリング/外側	60/282RS	60052RU	60/282RS	60/282RS	60/282RS	60/282RS	60/282RS	
⑤	ディスタンスカラー	X 1個	X 1個	X 1個	X 1個	X 1個	X 1個	X 1個	
⑥	ホイール 左ベアリング	60/282RS	60052RU	60/282RS	60/282RS	60/282RS	6205RS	9252A※1	60/282RS
⑦	ホイール 左カラー	X 1個	X 1個	X 1個	X 1個	X 1個	X 1個	X 1個	※1:ハーレー純正部品です
	別途必要部品	ローターボルトX5個 ブーリーボルトX5個	ローターボルトX5個 ブーリーボルトX5個	ローターボルトX5個 ブーリーボルトX5個	ローターボルトX5個 ブーリーボルトX5個	ローターボルトX5個 ブーリーボルトX5個	ローターボルトX5個 ブーリーボルトX5個	ローターボルトX5個 ブーリーボルトX5個	ローターボルトX5個 ブーリーボルトX5個
	シャフト径	25.0mm	19.05mm(3/4インチ)	19.05mm(3/4インチ)	25.4mm(1インチ)	25.0mm	25.0mm	25.0mm	25.0mm
	ディスク取り付け方向	左側	左側	左側	左側	左側	左側	左側	左側
	リムサイズ	550-17	350-16/350-18	350-16/350-18	350-16/350-18	350-16/350-18	350-16	450-18	500-17



警告:ホイールアタッチメント取り付けボルトは非分解部品です。  
 注意:車種によって展開図の形状が異なる場合があります。

### ■ パーツリスト フロント

No	部品名称	DYNA (FXD系)	DYNA (FXD系)	DYNA (FXD系)	DYNA (FXD系)	DYNA (FXD系)	DYNA (FXD系)	DYNA (FXD系)	SUPER GLIDE	備考
		91-99	00-03	04-05	06-07	08-13	14-17	14-17		
①	エアバルブセット	28200049	28200049	28200049	28200049	28200049	28200049	28200049	28200049	全車種共通
②	ホイール 右カラー	X 1個	X 1個	X 1個	X 1個	X 1個	X 1個	X 1個	X 1個	
③	ホイール 右ベアリング	6 0 0 5 2 R U	6 0 / 2 8 2 R S	6 0 / 2 8 2 R S	6 0 / 2 8 2 R S	6 0 / 2 8 2 R S	6 0 / 2 8 2 R S	6 2 0 5 R S	6 0 0 5 2 R U	
④	ディスタンスカラー	X 1個	X 1個	X 1個	X 1個	X 1個	X 1個	X 1個	X 1個	
⑤	ホイール 左ベアリング	6 0 0 5 2 R U	6 0 / 2 8 2 R S	6 0 / 2 8 2 R S	6 0 / 2 8 2 R S	6 0 / 2 8 2 R S	6 2 0 5 R S	6 2 0 R S R	6 0 0 5 2 R U	
⑥	ホイール 左カラー	X 1個	X 1個	X 1個	X 1個	X 1個	X 1個	X 1個	X 1個	
	備考	機械式7車不可	※1	※1	※1	※1	※1	シングル車のみ	ダブル車のみ	※1:シングルまたはダブルブレーキ用の2種類あり
	別途必要部品	ローター×10個	ローター×10個 (※2)	ローター×10個 (※2)	ローター×10個 (※2)	ローター×10個 (※2)	ローター×5個 (※2)	ローター×10個	ローター×10個 (※2)	純正部品を別途事前にご用意ください (※2:シングルディスク車はX5個になります)
	リムサイズ	215-19	215-19	215-19	250-19	250-19	250-19	250-19	215-19	

### ■ パーツリスト リア

No	部品名称	DYNA (FXD系)	DYNA (FXD系)	DYNA (FXD系)	DYNA (FXD系)	DYNA (FXD系)	SUPER GLIDE	備考
		91-99	00-05	06-07	08-13	14-17		
①	エアバルブセット	28200049	28200049	28200049	28200049	28200049	28200049	全車種共通
②	ホイール 右カラー	X 1個	X 1個	X 1個	X 1個	X 1個	X 1個	
③	ホイール 右ベアリング/内側	6 0 0 5 2 R U	6 0 / 2 8 2 R S	6 0 / 2 8 2 R S	6 0 / 2 8 2 R S	6 0 / 2 8 2 R S	6 0 0 5 2 R U	
④	ホイール 右ベアリング/外側	6 0 0 5 2 R U	6 0 / 2 8 2 R S	6 0 / 2 8 2 R S	6 0 / 2 8 2 R S	6 0 / 2 8 2 R S	6 0 0 5 2 R U	
⑤	ディスタンスカラー	X 1個	X 1個	X 1個	X 1個	X 1個	X 1個	
⑥	ホイール 左ベアリング	6 0 0 5 2 R U	6 0 / 2 8 2 R S	6 0 / 2 8 2 R S	6 0 / 2 8 2 R S	6 2 0 5 R S R	6 0 0 5 2 R U	
⑦	ホイール 左カラー	X 1個	X 1個	X 1個	X 1個	X 1個	X 1個	
	別途必要部品	ローター×5個 ブーリー×5個	ローター×5個 ブーリー×5個	ローター×5個 ブーリー×5個	ローター×5個 ブーリー×5個	ローター×5個 ブーリー×5個	ローター×5個 ブーリー×5個	純正部品を別途事前にご用意ください
	シャフト径	19.05mm(3/4インチ)	19.05mm(3/4インチ)	25.4mm(1インチ)	25.0mm	25.0mm	19.05mm(3/4インチ)	
	ディスク取り付け方向	左側	右側	右側	右側	右側	左側	
	リムサイズ	350-16/350-18	350-16/350-18	500-17	500-17	500-17	350-16	

### ■ パーツリスト フロント

No	部品名称	SOFTAIL (FXLRS)	SOFTAIL (FXLRST)	SOFTAIL (FXLR)	SOFTAIL (FXBB)	SOFTAIL (FXST)	備考
		18-23	22-23	18-20	18-22	20-22	
①	エアバルブセット	28200049	28200049	28200049	28200049	28200049	全車種共通
②	ホイール 右カラー	X 1個	X 1個	X 1個	X 1個	X 1個	
③	ホイール 右ベアリング	6 0 / 2 8 2 R S	6 0 / 2 8 2 R S		6 0 / 2 8 2 R S	6 0 / 2 8 2 R S	
④	ディスタンスカラー	X 1個	X 1個	X 1個	X 1個	X 1個	
⑤	ホイール 左ベアリング	6 2 0 R S R	6 2 0 R S R	6 2 0 R S R	6 2 0 R S R	6 2 0 R S R	
⑥	ホイール 左カラー	X 1個	X 1個	X 1個	X 1個	X 1個	
	備考	ダブル車のみ	ダブル車のみ	シングル車のみ	シングル車のみ	シングル車のみ	※1:シングルまたはダブルブレーキ用の2種類あり
	別途必要部品	ローター×10個	ローター×10個	ローター×5個	ローター×5個	ローター×5個	純正部品を別途事前にご用意ください (※2:シングルディスク車はX5個になります)
	リムサイズ	250-19	250-19	250-19	250-19	250-19	

### ■ パーツリスト リア

No	部品名称	SOFTAIL (FXLRS)	SOFTAIL (FXLRST)	SOFTAIL (FXLR)	SOFTAIL (FXBB)	SOFTAIL (FXST)	備考
		18-23	22-23	18-20	18-22	20-22	
①	エアバルブセット	28200049	28200049	28200049	28200049	28200049	全車種共通
②	ホイール 右カラー	X 1個	X 1個	X 1個	X 1個	X 1個	
③	ホイール 右ベアリング/内側	6 0 / 2 8 2 R S	6 0 / 2 8 2 R S	6 0 / 2 8 2 R S	6 0 / 2 8 2 R S	6 0 / 2 8 2 R S	
④	ホイール 右ベアリング/外側	6 0 / 2 8 2 R S	6 0 / 2 8 2 R S	6 0 / 2 8 2 R S	6 0 / 2 8 2 R S	6 0 / 2 8 2 R S	
⑤	ディスタンスカラー	X 1個	X 1個	X 1個	X 1個	X 1個	
⑥	ホイール 左ベアリング	6 2 0 5 R S R	6 2 0 5 R S R	6 2 0 5 R S R	6 2 0 5 R S R	6 2 0 5 R S R	
⑦	ホイール 左カラー	X 1個	X 1個	X 1個	X 1個	X 1個	
	別途必要部品	ローター×5個 ブーリー×5個	ローター×5個 ブーリー×5個	ローター×5個 ブーリー×5個	ローター×5個 ブーリー×5個	ローター×5個 ブーリー×5個	純正部品を別途事前にご用意ください
	シャフト径	25.0mm	25.0mm	25.0mm	25.0mm	25.0mm	
	ディスク取り付け方向	右側	右側	右側	右側	右側	
	リムサイズ	500-17	500-17	500-17	350-16	350-16	





警告:ホイールアタッチメント取り付けボルトは非分解部品です。  
 注意:車種によって展開図の形状が異なる場合があります。

### ■ パーツリスト フロント

No	部品名称	XL1200X (XL系)	XL1200X (XL系)	XL1200X (XL系)	XL1200X (XL系)	SUPER GLIDE 84-94	備考
		フォティエイト 11-15	フォティエイト 16-21	フォティエイト 11-15	フォティエイト 16-21		
		ABS車					
		ABS車					
①	エアバルブセット	28200049	28200049	28200049	28200049	28200049	全車種共通
②	ホイール 右カラー	X 1個	X 1個	X 1個	X 1個	X 1個	
③	ホイール 右ベアリング	60/282RS	60/282RS	60/282RS	60/282RS	60052RU	
④	ディスタンスカラー	X 1個	X 1個	X 1個	X 1個	X 1個	
⑤	ホイール 左ベアリング	60/282RS	6205RS	60/282RS	6205RS	60052RU	
⑥	ホイール 左カラー	X 1個	X 1個	X 1個	X 1個	X 1個	
	備考	※1	※1	※1	※1	機械式7車 不可	※1:シングルまたはダブルブレーキ用の2種類あり
	別途必要部品	ローターボルトX10個 (※2)	ローターボルトX10個 (※2)	ローターボルトX10個 (※2)	ローターボルトX10個 (※2)	ローターボルトX10個 (※2)	純正部品を別途事前にご用意ください (※2:シングルディスク車はX5個になります)
	リムサイズ	350-16	350-16	350-17	350-17	215-19	

### ■ パーツリスト リア

No	部品名称	XL1200X (XL系)	XL1200X (XL系)	XL1200L (XL系)	SUPER GLIDE 84-94	備考
		フォティエイト 11-15	フォティエイト 16-21	スパー-ロ 16		
		ABS車				
		ABS車				
①	エアバルブセット	28200049	28200049	28200049	28200049	全車種共通
②	ホイール 右カラー	X 1個	X 1個	X 1個	X 1個	
③	ホイール 右ベアリング/内側	60/282RS	60/282RS	60/282RS	60052RU	
④	ホイール 右ベアリング/外側	60/282RS	60/282RS	60/282RS	60052RU	
⑤	ディスタンスカラー	X 1個	X 1個	X 1個	X 1個	
⑥	ホイール 左ベアリング	60/282RS	6205RS	60052RU	60052RU	
⑦	ホイール 左カラー	X 1個	X 1個	X 1個	X 1個	
	別途必要部品	ローターボルトX5個 ブリーボルトX5個	ローターボルトX5個 ブリーボルトX5個	ローターボルトX5個 ブリーボルトX5個	ローターボルトX5個 ブリーボルトX5個	純正部品を別途事前にご用意ください
	シャフト径	25.0mm	25.0mm	25.0mm	19.05mm(3/4インチ)	
	ディスク取り付け方向	左側	左側	左側	左側	
	リムサイズ	350-16	350-16	500-17	3.50-16	

### ■ パーツリスト フロント

No	部品名称						備考
①	エアバルブセット						全車種共通
②	ホイール 右カラー						
③	ホイール 右ベアリング						
④	ディスタンスカラー						
⑤	ホイール 左ベアリング						
⑥	ホイール 左カラー						
	備考						※1:シングルまたはダブルブレーキ用の2種類あり
	別途必要部品						純正部品を別途事前にご用意ください (※2:シングルディスク車はX5個になります)
	リムサイズ						

### ■ パーツリスト リア

No	部品名称						備考
①	エアバルブセット						全車種共通
②	ホイール 右カラー						
③	ホイール 右ベアリング/内側						
④	ホイール 右ベアリング/外側						
⑤	ディスタンスカラー						
⑥	ホイール 左ベアリング						
⑦	ホイール 左カラー						
	別途必要部品						純正部品を別途事前にご用意ください
	シャフト径						
	ディスク取り付け方向						
	リムサイズ						

## 作業後の点検項目

- 各製品の締め付け状態（サービスマニュアル参照）
- ケーブル・ワイヤー類の取り直し（接触がないことの確認）
- ハンドル操作具合
- スピードメーターの作動確認
- タイヤの空気圧（P4参照）
- 前後ブレーキの効き具合

## お手入れの方法

GALE SPEEDIに使われているアルミ合金は、耐腐食性を高めた素材を使用しておりますが、化学物質を含んだ泥汚れなどを直接付着させたま長時間放置しておくと、アルミ独特の美しい表面の光沢が失われたり、ムラが出てくる場合があります。それを防ぐために、汚れてしまったら放置せずすぐ汚れを落とすとして、常に表面をきれいな状態にしておいてください。

### お手入れ方法

走行直後はホイール・ブレーキローターが高温になっています。必ず冷えた事を確認した後、水洗いをして付着した泥汚れを洗い流してください。なるべく柔らかめの馬毛ブラシやスポンジ等を使って、手作業で落とすのが基本です。洗車ブラシなどの硬い物を使用しますと表面を傷つける恐れがありますのでご注意ください。

またホイールクリーナーなどを使用する場合は、必ず使用方法を確認したうえで作業に入ってください。酸性のクリーナーは表面を変色させる恐れがありますので中性またはアルカリ性のクリーナーをご使用ください。

ホイール汚れで特に注意が必要なのは、ブレーキパッドやディスクローターから出る鉄粉などで、これをそのまま放置すると固着し除去しづらくなり、化学反応を起こして表面を変色・腐食し傷めてしまいます。こういった汚れに対してはこまめなクリーニングでしか対応できませんので、日頃からの手入れが大切です。

飛び石等による塗装剥離は腐食の原因になりますので、必ずタッチアップペイント等で補修してください。

## サービスのご案内

- 保証について  
保証期間(1年間)中の不具合につきましては、「保証書」の記載事項に基づき当社が無償で修理いたしますので「保証書」は大切に保管してください。(詳しくは「保証書」の保証規定をご覧ください)
- 補修部品について  
各種ご用意しておりますが、車種/タイプによって異なりますのでお問い合わせください。

## ワンポイントアドバイス

ホイールリムが軽量になる分サスペンションにかかる遠心力は軽減されます。サスペンションの減衰力を抜くなどの微調整を行うことでポテンシャルがより発揮され、切り返しやコーナーリングが楽になり乗りやすくなります。  
\* 減衰調整の無いサスペンションの場合、調整機構付に交換いただきセッティングを行うことを推奨します。

手順:リバウンド → コンプレッション  
調整幅:3クリック程度(サスペンションの特性により異なります)

## ポリッシュホイールに関して

ポリッシュとは、アルミ素材の表面を磨いて光沢を出しています。塗装やアルマイトなどの表面処理を一切していないため、経年変化で表面が白く濁ったり、使用状況によっては腐食などが起こります。

### 『メンテナンス方法』

ホイールの汚れを中性洗剤などで洗い流します。市販のアルミ用研磨剤または、弊社取り扱い『輝きデルモンデⅡ』などで表面を磨いてください。黒い汚れが出るので、きれいな布で拭き取ってください。細かい内容は各社の使用方法に従ってください。濁りや腐食を放置せずこまめなメンテナンスをおすすめします。

製品に関するご不明な点やご質問  
がございましたらお気軽に当社まで  
お問い合わせください



**ACTIVE**  
株式会社 アクティブ

〒470-0117 愛知県日進市藤塚七丁目55番地  
TEL 0561-72-7011 (代) FAX 0561-72-7012  
ホームページ <http://www.acv.co.jp>  
E-メール [info@acv.co.jp](mailto:info@acv.co.jp)

● カスタマイズサイズ

※STDの車両には装着できません

■ パーツリスト フロント

No	部品名称	SPORTSTER (XL系)		SPORTSTER (XL系)		SPORTSTER (XL系)		SPORTSTER (XL系)		備考
		XR1200/X 09-11	SPORTSTER (XL系) 84-99	SPORTSTER (XL系) 883/1200 00-07	883 08-16 1200 08-15	883 17-22 1200 16-20	XL1200CX ロードスター 17-19			
①	エアバルブセット	28200049	28200049	28200049	28200049	28200049	28200049	28200049	28200049	全車種共通
②	ホイール 右カラー	X 1個	X 1個	X 1個	X 1個	X 1個	X 1個	X 1個	X 1個	
③	ホイール 右ベアリング	6 0 / 2 8 2 R S	6 0 0 5 2 R U	6 0 / 2 8 2 R S	6 0 / 2 8 2 R S	6 0 / 2 8 2 R S	6 0 / 2 8 2 R S	6 0 / 2 8 2 R S	6 0 / 2 8 2 R S	
④	ディスタンスカラー	X 1個	X 1個	X 1個	X 1個	X 1個	X 1個	X 1個	X 1個	
⑤	ホイール 左ベアリング	6 0 / 2 8 2 R S	6 0 0 5 2 R U	6 0 / 2 8 2 R S	6 0 / 2 8 2 R S	6 0 / 2 8 2 R S	6 0 / 2 8 2 R S	6 0 / 2 8 2 R S	9 2 5 2 A ※1	
⑥	ホイール 左カラー	X 1個	X 1個	X 1個	X 1個	X 1個	X 1個	X 1個	X 1個	
	備考	—	機械式メッキ7車 不可	※1	※1	※1	※1	※1	※1	※1:シングルまたはダブルブレーキ用の2種類あり
	別途必要部品	ローター*ルトX10個	ローター*ルトX10個 (※2)	ローター*ルトX10個 (※2)	ローター*ルトX10個 (※2)	ローター*ルトX10個 (※2)	ローター*ルトX10個 (※2)	ローター*ルトX10個 (※2)	ローター*ルトX10個	純正部品を別途事前にご用意ください (※2:シングルディスク車はX5個になります)
	リムサイズ	250-18	250-18	250-18	250-18	250-18	250-18	250-18	350-17	

■ パーツリスト リア

No	部品名称	SPORTSTER (XL系)						備考		
		XR1200/X 09-11	SPORTSTER (XL系) 84-99	SPORTSTER (XL系) 883/1200 00-04	SPORTSTER (XL系) 883/1200 05-07	883 08-16 1200 08-15	883 17-22 1200 16-20		XL1200X (XL系) フォーティイト 16-21	
①	エアバルブセット	28200049	28200049	28200049	28200049	28200049	28200049	28200049	全車種共通	
②	ホイール 右カラー	X 1個	X 1個	X 1個	X 1個	X 1個	X 1個	X 1個	X 1個	
③	ホイール 右ベアリング/内側	6 0 / 2 8 2 R S	6 0 0 5 2 R U	6 0 / 2 8 2 R S	6 0 / 2 8 2 R S	6 0 / 2 8 2 R S	6 0 / 2 8 2 R S	6 0 / 2 8 2 R S	6 0 / 2 8 2 R S	
④	ホイール 右ベアリング/外側	6 0 / 2 8 2 R S	6 0 0 5 2 R U	6 0 / 2 8 2 R S	6 0 / 2 8 2 R S	6 0 / 2 8 2 R S	6 0 / 2 8 2 R S	6 0 / 2 8 2 R S	6 0 / 2 8 2 R S	
⑤	ディスタンスカラー	X 1個	X 1個	X 1個	X 1個	X 1個	X 1個	X 1個	X 1個	
⑥	ホイール 左ベアリング	6 0 / 2 8 2 R S	6 0 0 5 2 R U	6 0 / 2 8 2 R S	6 0 / 2 8 2 R S	6 0 / 2 8 2 R S	6 0 / 2 8 2 R S	6 0 / 2 8 2 R S	6 0 / 2 8 2 R S	
⑦	ホイール 左カラー	X 1個	X 1個	X 1個	X 1個	X 1個	X 1個	X 1個	X 1個	
	別途必要部品	ローター*ルトX5個 ブーリー*ルトX5個	ローター*ルトX5個 ブーリー*ルトX5個	ローター*ルトX5個 ブーリー*ルトX5個	ローター*ルトX5個 ブーリー*ルトX5個	ローター*ルトX5個 ブーリー*ルトX5個	ローター*ルトX5個 ブーリー*ルトX5個	ローター*ルトX5個 ブーリー*ルトX5個	ローター*ルトX5個 ブーリー*ルトX5個	純正部品を別途事前にご用意ください
	シャフト径	25.0mm	19.05mm (3/4インチ)	19.05mm (3/4インチ)	25.4mm (1インチ)	25.0mm	25.0mm	25.0mm	25.0mm	
	ディスク取り付け方向	左側	左側	左側	左側	左側	左側	左側	左側	
	リムサイズ	450-18/550-17	450-18/550-17	450-18/550-17	450-18/550-17	450-18/550-17	550-17	550-17	550-17	

■ パーツリスト フロント

No	部品名称	DYNA (FXD系)						備考		
		DYNA (FXD系) 91-99	DYNA (FXD系) 00-03	DYNA (FXD系) 04-05	DYNA (FXD系) 06-07	DYNA (FXD系) 08-13	DYNA (FXD系) 14-17			
①	エアバルブセット	28200049	28200049	28200049	28200049	28200049	28200049	28200049	全車種共通	
②	ホイール 右カラー	X 1個	X 1個	X 1個	X 1個	X 1個	X 1個	X 1個	X 1個	
③	ホイール 右ベアリング	6 0 0 5 2 R U	6 0 / 2 8 2 R S	6 0 / 2 8 2 R S	6 0 / 2 8 2 R S	6 0 / 2 8 2 R S	6 0 / 2 8 2 R S	6 0 / 2 8 2 R S	6 0 / 2 8 2 R S	
④	ディスタンスカラー	X 1個	X 1個	X 1個	X 1個	X 1個	X 1個	X 1個	X 1個	
⑤	ホイール 左ベアリング	6 0 0 5 2 R U	6 0 / 2 8 2 R S	6 0 / 2 8 2 R S	6 0 / 2 8 2 R S	6 0 / 2 8 2 R S	6 0 / 2 8 2 R S	6 0 / 2 8 2 R S	6 0 / 2 8 2 R S	
⑥	ホイール 左カラー	X 1個	X 1個	X 1個	X 1個	X 1個	X 1個	X 1個	X 1個	
	備考	機械式メッキ7車 不可	※1	※1	※1	※1	※1	※1	※1	※1:シングルまたはダブルブレーキ用の2種類あり
	別途必要部品	ローター*ルトX10個	ローター*ルトX10個 (※2)	ローター*ルトX10個 (※2)	ローター*ルトX10個 (※2)	ローター*ルトX10個 (※2)	ローター*ルトX10個 (※2)	ローター*ルトX10個 (※2)	ローター*ルトX10個	純正部品を別途事前にご用意ください (※2:シングルディスク車はX5個になります)
	リムサイズ	250-18	250-18	250-18	250-18	250-18	250-18	250-18	250-18	

■ パーツリスト リア

No	部品名称	DYNA (FXD系)					備考			
		DYNA (FXD系) 91-99	DYNA (FXD系) 00-05	DYNA (FXD系) 06-07	DYNA (FXD系) 08-13	DYNA (FXD系) 14-17				
①	エアバルブセット	28200049	28200049	28200049	28200049	28200049	28200049	全車種共通		
②	ホイール 右カラー	X 1個	X 1個	X 1個	X 1個	X 1個	X 1個	X 1個		
③	ホイール 右ベアリング/内側	6 0 0 5 2 R U	6 0 / 2 8 2 R S	6 0 / 2 8 2 R S	6 0 / 2 8 2 R S	6 0 / 2 8 2 R S	6 0 / 2 8 2 R S	6 0 / 2 8 2 R S		
④	ホイール 右ベアリング/外側	6 0 0 5 2 R U	6 0 / 2 8 2 R S	6 0 / 2 8 2 R S	6 0 / 2 8 2 R S	6 0 / 2 8 2 R S	6 0 / 2 8 2 R S	6 0 / 2 8 2 R S		
⑤	ディスタンスカラー	X 1個	X 1個	X 1個	X 1個	X 1個	X 1個	X 1個		
⑥	ホイール 左ベアリング	6 0 0 5 2 R U	6 0 / 2 8 2 R S	6 0 / 2 8 2 R S	6 0 / 2 8 2 R S	6 0 / 2 8 2 R S	6 0 / 2 8 2 R S	6 0 / 2 8 2 R S		
⑦	ホイール 左カラー	X 1個	X 1個	X 1個	X 1個	X 1個	X 1個	X 1個		
	別途必要部品	ローター*ルトX5個 ブーリー*ルトX5個	ローター*ルトX5個 ブーリー*ルトX5個	ローター*ルトX5個 ブーリー*ルトX5個	ローター*ルトX5個 ブーリー*ルトX5個	ローター*ルトX5個 ブーリー*ルトX5個	ローター*ルトX5個 ブーリー*ルトX5個	ローター*ルトX5個 ブーリー*ルトX5個	ローター*ルトX5個 ブーリー*ルトX5個	純正部品を別途事前にご用意ください
	シャフト径	19.05mm (3/4インチ)	19.05mm (3/4インチ)		25.4mm (1インチ)	25.0mm	25.0mm	25.0mm		
	ディスク取り付け方向	左側	右側		右側	右側	右側	右側		
	リムサイズ	450-18/550-17	450-18/550-17		450-18/550-17	450-18/550-17	450-18/550-17	450-18/550-17		

■ カスタム車輛用 推奨リム&タイヤサイズ

● GLIDE カスタマイズサイズ ホイールラインナップ ※STD車両には装着できません

リムサイズ	適合車種
F 250-18	※カスタマイズサイズ SPORTSTER 84-99 DYNA 91-99 ダブル ハブ寸法
	※カスタマイズサイズ SPORTSTER 00-07 DYNA 00-03 ダブル ハブ寸法
	※カスタマイズサイズ SPORTSTER 00-07 DYNA 00-03 シングル ハブ寸法
	※カスタマイズサイズ SPORTSTER 08-15 ダブル ハブ寸法
	※カスタマイズサイズ SPORTSTER 08-15 シングル ハブ寸法
	※カスタマイズサイズ DYNA 04-05 ダブル ハブ寸法
	※カスタマイズサイズ DYNA 04-05 シングル ハブ寸法
	※カスタマイズサイズ DYNA 06-07 ダブル ハブ寸法
	※カスタマイズサイズ DYNA 06-07 シングル ハブ寸法
	※カスタマイズサイズ DYNA 08-13/14-17 ダブル ハブ寸法
	※カスタマイズサイズ DYNA 08-13/14-17 シングル ハブ寸法
	※カスタマイズサイズ XR1200 09-11 ハブ寸法(17インチ)
R 450-18	※カスタマイズサイズ SPORTSTER 84-99 DYNA 91-99 ハブ寸法
	※カスタマイズサイズ SPORTSTER 00-04 DYNA 00-05 ハブ寸法
	※カスタマイズサイズ SPORTSTER 05-07 ハブ寸法
	※カスタマイズサイズ SPORTSTER 08-15 ハブ寸法
	※カスタマイズサイズ DYNA 06-07 ハブ寸法
	※カスタマイズサイズ DYNA 08-13/14-17ハブ寸法
	※カスタマイズサイズ XR1200 09-11 ハブ寸法
※カスタマイズサイズ FXLRS 18-23 ハブ寸法	
R 550-17	※カスタマイズサイズ SPORTSTER 84-99 DYNA 91-99 ハブ寸法
	※カスタマイズサイズ SPORTSTER 00-04 DYNA 00-05 ハブ寸法
	※カスタマイズサイズ SPORTSTER 05-07 ハブ寸法
	※カスタマイズサイズ SPORTSTER 08-15 ハブ寸法
	※カスタマイズサイズ DYNA 06-07 ハブ寸法
※カスタマイズサイズ DYNA 08-13/14-17ハブ寸法	

※ご注意ください

上記ホイールサイズは、STD車両のキャスト・トレール・車高など車体姿勢が大きく変化します。ご使用の際は必ず専門店のアドバイスに従いご使用ください。

上記のカスタマイズサイズホイールは、STD車両には装着できません。フォークピッチ、フェンダークリアランス、ベルトクリアランスなどを変更しないと装着が出来ません。装着される際は必ず専門店にご相談ください。

下記表は、STDタイヤ(F19インチ、R16インチ)のタイヤ外径と各社で販売されている18インチタイヤの外径をまとめた表です。出来るだけSTDタイヤの外径に近いものをお選びください。

● タイヤサイズ変更によるSTDタイヤとの小径率

メーカー	タイプ	F&R	タイヤサイズ	外径	標準リム幅	許容リム幅	小径率
METZELER ラジアル	ME880	フロント	100/90-18	649	2.50	2.15-2.75	97.74%
	ME880	フロント	110/80-18	-	-	-	-
	ME880	フロント	110/90-18	669	2.50	2.15-3.00	100.75%
	ME880	フロント	100/90-19	675	2.50	2.15-2.75	101.66%
	ME880	リア	150/70-18	681	4.25	3.50-4.50	104.77%
	ME880	リア	150/80-16	662	3.50	3.00-4.25	101.85%
	ME880	リア	170/60-18	-	-	-	-
BRIDGESTONE バイアス	BT-45	フロント	100/80-18	617	2.50	1.85-2.75	92.92%
	BT-45	フロント	100/90-18	642	2.50	1.85-2.75	96.69%
	BT-45	フロント	100/90-19	-	2.50	1.85-2.75	#VALUE!
	BT-45	リア	140/70-18	652	4.00	3.50-4.50	100.31%
	BT-45	リア	150/70-18	668	4.00	3.50-4.50	102.77%
	BT-45	リア	150/80-16	-	-	-	-
	BT-45	リア	170/60-18	-	-	-	-
BRIDGESTONE バイアス	BT-45V	フロント	100/90-18	637	2.50	1.85-2.75	95.93%
	BT-45V	フロント	110/80-18	630	2.50	2.15-3.00	94.88%
	BT-45V	フロント	110/90-18	655	2.50	2.15-3.00	98.64%
	BT-45V	フロント	100/90-19	663	2.50	1.85-2.75	99.85%
	BT-45V	リア	150/70-18	670	4.00	3.50-4.50	103.08%
	BT-45V	リア	150/80-16	646	3.50	3.00-4.00	99.38%
	BT-45V	リア	170/60-18	-	-	-	-
DUNLOP ラジアル	SPORTMAX ROADSMART II	フロント	110/90-18	-	-	-	-
	SPORTMAX ROADSMART II	フロント	110/80-18	635	2.50	2.50-3.00	95.63%
	SPORTMAX ROADSMART II	リア	140/70-18	653	4.00	4.00-4.50	100.46%
	SPORTMAX ROADSMART II	リア	150/70-18	674	4.00	4.00-4.50	103.69%
	SPORTMAX ROADSMART II	リア	170/60-18	661	4.50	4.50-5.50	101.69%
DUNLOP バイアス	K300GP		100/90-19	660	-	-	-
	K300GP		150/80-16	644	-	-	-
DUNLOP バイアス	D404(標準タイヤ)		100/90-19	664	-	-	-
	D404(標準タイヤ)		150/80-16	650	-	-	-