

# 取扱説明書

ご使用になる前に必ずお読みください。また本書は製品を破棄するまで大切に保管してください

HYPERPRO AH1 フロントフォーク専用キャリパーサポートキット (brembo 40mm アクシャル用)

## ○構成部品リスト

No	品名	個数
①	サポート本体(左右)	1
②	キャップボルト M10x30/P1.5	4
③	キャップボルト M10x30/P1.25	4
④	オフセット調整シム(0.5mm厚)	8

品番	カラー	ディスク径	適合車種
1470077B	ブラック	φ310	CB1300SF/SB
1470077S	シルバー		ZRX1200R/S
1470078B	ブラック	φ320	ZRX1200DAEG
1470078S	シルバー		

## ■サポート取り付け作業

- 1) ボトムケース側：M10x30/P1.25で取り付けます。  
キャリパー側：brembo製4Pキャリパー(別売)を  
キャップボルトM10x30/P1.5で取り付けます。
- 2) ブレーキホース(別途必要)を取り付け、エア抜きを  
します。  
※ブレーキホース付属の説明書を参照してください

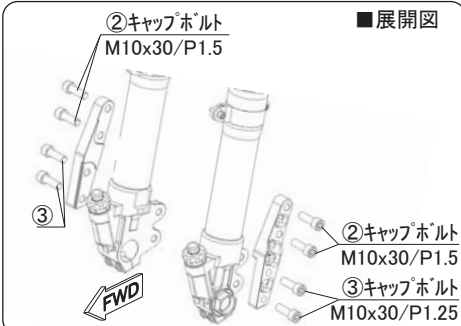
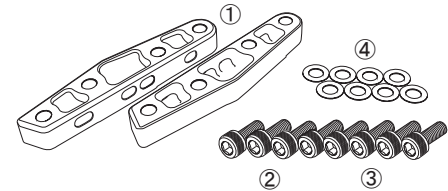

## ■作業終了後に

作業終了後に各部の点検・確認を行ってください。

- キャリパーのセンターが出ているか確認してください。  
センターが出ていない場合はオフセット調整シムを使用します。  
キャリパーを内側にしたい場合：キャリパーとサポートの間に入れます。  
キャリパーを外側にしたい場合：ボトムケースとサポートの間に入れます。  
※必ず上下同じ枚数を入れてください。  
センターが出ない場合には、アクスルシャフトを緩めフロントフォークを上下に動かし、ホイールのセンター出しを行ってください。
- ブレーキフルードの漏れを確認してください。  
バンジョーアダプター・バンジョーボルトのあたり面等

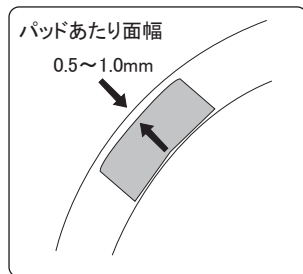

## ■サポート取り付け注意事項

サポート及びキャリパーはディスクに対するパットのあたり面は、ディスクの外径より0.5~1.0mm内側のところにパットの外側になるように取り付けます。(左図参照)  
あたり面がズれている場合は、各ボルトを一度緩め、あたり面を合わせボルトを再度締め付けてください。

本製品の内容は平成26年10月現在のものです

# 取扱説明書

ご使用になる前に必ずお読みください。また本書は製品を破棄するまで大切に保管してください

HYPERPRO AH1 フロントフォーク専用キャリパーサポートキット (brembo 40mm アクシャル用)

## ○構成部品リスト

No	品名	個数
①	サポート本体(左右)	1
②	キャップボルト M10x30/P1.5	4
③	キャップボルト M10x30/P1.25	4
④	オフセット調整シム(0.5mm厚)	8

品番	カラー	ディスク径	適合車種
1470077B	ブラック	φ310	CB1300SF/SB
1470077S	シルバー		ZRX1200R/S
1470078B	ブラック	φ320	ZRX1200DAEG
1470078S	シルバー		

## ■サポート取り付け作業

- 1) ボトムケース側：M10x30/P1.25で取り付けます。  
キャリパー側：brembo製4Pキャリパー(別売)を  
キャップボルトM10x30/P1.5で取り付けます。
- 2) ブレーキホース(別途必要)を取り付け、エア抜きを  
します。  
※ブレーキホース付属の説明書を参照してください

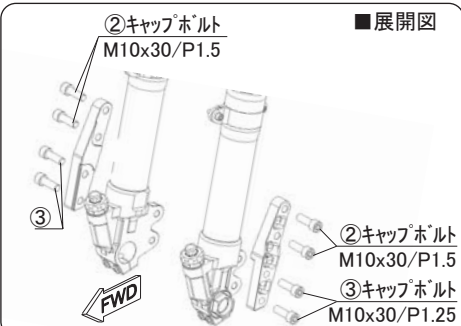
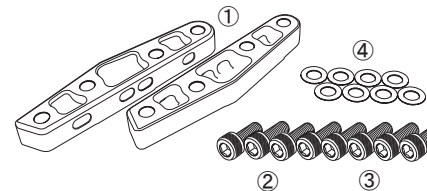

## ■作業終了後に

作業終了後に各部の点検・確認を行ってください。

- キャリパーのセンターが出ているか確認してください。  
センターが出ていない場合はオフセット調整シムを使用します。  
キャリパーを内側にしたい場合：キャリパーとサポートの間に入れます。  
キャリパーを外側にしたい場合：ボトムケースとサポートの間に入れます。  
※必ず上下同じ枚数を入れてください。  
センターが出ない場合には、アクスルシャフトを緩めフロントフォークを上下に動かし、ホイールのセンター出しを行ってください。
- ブレーキフルードの漏れを確認してください。  
バンジョーアダプター・バンジョーボルトのあたり面等

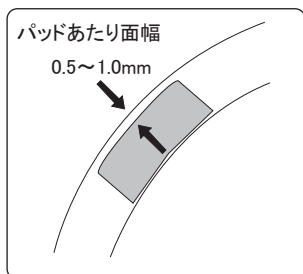

## ■サポート取り付け注意事項

サポート及びキャリパーはディスクに対するパットのあたり面は、ディスクの外径より0.5~1.0mm内側のところにパットの外側になるように取り付けます。(左図参照)  
あたり面がズれている場合は、各ボルトを一度緩め、あたり面を合わせボルトを再度締め付けてください。

本製品の内容は平成26年10月現在のものです

## ACTIVE 安全にお使いいただくために必ずお読みください

この度は、本製品をお買い上げ頂きまして、誠にありがとうございます。本書には、あなたや他の人々への危害や財産への損害を未然に防ぎ、本製品を安全にお使いいただくために、守っていただきたい事項を示しています。

### ⚠ 危険 誤った取り扱いをすると、人が死亡または重傷を負う危険が切迫して生じることが想定される内容を示しています。

- エンジン始動時及び停止直後はしばらくの間、エンジン・マフラー等は高温になっており、必ず冷間時に作業をすること。(素手で触ると火傷をする恐れがあります)
- ガソリンは非常に引火しやすいため、作業場所は火気厳禁のこと。また近くにガソリン等の危険物や可燃物を置かないこと。(火災の原因になります)
- 作業を行う際は水平な場所で車両を安定させた、安全な状態で作業を行うこと。(オートバイが転倒し怪我をする恐れがあります)
- 排気ガスには有害成分が含まれているため、換気の良いところで作業を行うこと。(一酸化炭素中毒等になる恐れがあります)

### ⚠ 警告 誤った取り扱いをすると、人が死亡または重傷を負う可能性が想定される内容を指示しています。

- ボルト・ナットはサービスマニュアルに従い規定トルクを厳守してください。(締め付け不良はボルト・ナットの破損、部品の脱落等につながる恐れがあります)
- 当社指定車種以外には取り付けは行なわないでください。(製品の機能が損なわれ故障等の原因になります)
- お客様ご自身による分解・改造・修理は危険ですで行なわないでください。修理の際は、お買い上げ販売店または当社までご連絡ください。
- 法定速度を厳守して安全運転を心がけてください。

### ⚠ 注意 誤った取り扱いをすると、人が傷害および物的損害を負う可能性が想定される内容を指示しています。

- 取り付けの際には、整備に適した作業着・帽子・安全靴を必ず着用し、必要に応じて防塵眼鏡・防塵マスク・手袋等の保護用具を着用して身体を守ってください。
- 製品取り付け後は、ボルト・ナット等を約100km走行後改めて規定トルクで増し締めを行なってください。また500km毎に定期点検を、お客様の責任において行ってください。
- 製品取り付け後は、走行前に必ず走行に関する機能が正常であることを確認したうえで走行してください。
- 走行中に異常が発生した場合は、直ちに走行を中止し安全な場所に停止して異常箇所の点検を行なってください。

製品に関するご不明な点やご質問等がございましたらお気軽に弊社までお問合せください。



株式会社 **アクティブ**

〒470-0117  
愛知県日進市藤塚七丁目55番地  
TEL (0561)72-7011 FAX (0561)72-7012

## ACTIVE 安全にお使いいただくために必ずお読みください

この度は、本製品をお買い上げ頂きまして、誠にありがとうございます。本書には、あなたや他の人々への危害や財産への損害を未然に防ぎ、本製品を安全にお使いいただくために、守っていただきたい事項を示しています。

### ⚠ 危険 誤った取り扱いをすると、人が死亡または重傷を負う危険が切迫して生じることが想定される内容を示しています。

- エンジン始動時及び停止直後はしばらくの間、エンジン・マフラー等は高温になっており、必ず冷間時に作業をすること。(素手で触ると火傷をする恐れがあります)
- ガソリンは非常に引火しやすいため、作業場所は火気厳禁のこと。また近くにガソリン等の危険物や可燃物を置かないこと。(火災の原因になります)
- 作業を行う際は水平な場所で車両を安定させた、安全な状態で作業を行うこと。(オートバイが転倒し怪我をする恐れがあります)
- 排気ガスには有害成分が含まれているため、換気の良いところで作業を行うこと。(一酸化炭素中毒等になる恐れがあります)

### ⚠ 警告 誤った取り扱いをすると、人が死亡または重傷を負う可能性が想定される内容を指示しています。

- ボルト・ナットはサービスマニュアルに従い規定トルクを厳守してください。(締め付け不良はボルト・ナットの破損、部品の脱落等につながる恐れがあります)
- 当社指定車種以外には取り付けは行なわないでください。(製品の機能が損なわれ故障等の原因になります)
- お客様ご自身による分解・改造・修理は危険ですで行なわないでください。修理の際は、お買い上げ販売店または当社までご連絡ください。
- 法定速度を厳守して安全運転を心がけてください。

### ⚠ 注意 誤った取り扱いをすると、人が傷害および物的損害を負う可能性が想定される内容を指示しています。

- 取り付けの際には、整備に適した作業着・帽子・安全靴を必ず着用し、必要に応じて防塵眼鏡・防塵マスク・手袋等の保護用具を着用して身体を守ってください。
- 製品取り付け後は、ボルト・ナット等を約100km走行後改めて規定トルクで増し締めを行なってください。また500km毎に定期点検を、お客様の責任において行ってください。
- 製品取り付け後は、走行前に必ず走行に関する機能が正常であることを確認したうえで走行してください。
- 走行中に異常が発生した場合は、直ちに走行を中止し安全な場所に停止して異常箇所の点検を行なってください。

製品に関するご不明な点やご質問等がございましたらお気軽に弊社までお問合せください。



株式会社 **アクティブ**

〒470-0117  
愛知県日進市藤塚七丁目55番地  
TEL (0561)72-7011 FAX (0561)72-7012