

BC.TRE.00.101.2000\*  
BC.TRE.00.102.2000\*  
BC.TRE.00.103.2000\*

BC.TRE.00.104.2000\*  
BC.TRE.00.107.2000\*  
BC.TRE.00.108.2000\*

BC.TRE.00.110.2000\*



EVO Micro BC.TRE.00.110.2000\* A



EVO Sport BC.TRE.00.101.2000\* E



EVO Daypack BC.TRE.00.108.2000\* B



EVO Trial BC.TRE.00.102.2000\* F



EVO Engage BC.TRE.00.107.2000\* C



EVO GS BC.TRE.00.103.2000\* G



EVO City BC.TRE.00.104.2000\* D

## 機能



反射材付き



容量UP可能  
(C以外)



内側収納有(内ポケット)



ケーブル穴



シッパ―収納可能  
(C以外)



マップホルダー  
ドライバグ装着可  
(A以外)



GPSホルダー装着可  
(A以外)

## 付属品



レインカバー



ショルダーストラップ  
(A以外)

## お手入れ

はじめに汚れ等を柔らかいブラシ等で落としてください。  
次に柔らかい布と暖かい石鹼水で頑固な汚れを落としてください。  
その後きれいな水ですすいでください。

※本製品は定期的又は走行毎に汚れを落としてください。(汚れが時間経過と共に落ちなくなる恐れがあります)  
※海沿いなど塩分が付着しやすい地域を走行した後は汚れを落としてください。  
※強力な洗剤を使用したり、強く擦ったり、高水圧をかけないでください。

## ⚠ 注意

本製品や車体についた汚れ等により、表面が擦り切れたり塗装面を傷つける可能性があります。  
ストラップ等本製品と車両が接触する場所には傷防止の保護フィルム等を貼り付け対処してください。  
※塗装面や車体に発生した傷については保証はいたしかねます。  
※通常使用により発生した色落ちや変色について保証はいたしかねます。

- Tank bagはタンクに装着するように設計されています。
- 長期間車両に乗らない場合はタンクバッグを車両から取り外してください。  
※バッテリーが放電する可能性があります。

## PARTS LIST

Step	No.	Item No. / Description *	Part	Quantity **	Nm ***														
<b>1</b>	(1)	TRE.00.640.507	Electrical Reed Contact; for tank ring	1 / 1															
	(2)	1,8 x 6	Torx Screw; stainless steel	2 / 3															
	(3)	BIT.TX06.14.26	Torx Bit; T6	1 / 1															
	(4)	TRE.00.640.011	Mounting Ring; aluminum	1 / 1															
	(5)	TRE.00.640.013	Mounting Ring; aluminum	1 / 1															
	(6)	TRE.00.640.014	Mounting Ring; aluminum	1 / 1															
	(7)	TRE.00.640.015	Mounting Ring; aluminum	1 / 1															
	(8)	TRE.00.640.017	Mounting Ring; aluminum	1 / 1															
<b>2</b>	(9)	TRE.00.640.509	Cable Harness	1 / 1															
	(10)	KB.PA.048.178.02	Cable Tie	3 / 3															
<b>3</b>	(11)	TRE.00.640.511	EVO Top Ring, electrical	1 / 1															
<b>6</b>	(12)	TRT.00.640.027	Drill Template	1 / 1															
	(13)	BOH.HSS.085.118.0338	Twist Drill; Ø 8,5 mm	1 / 1															
<b>7</b>	(14)	TRE.00.640.508	Electrical Reed Contact; for EVO top ring	1 / 1															
	(15)	1,8 x 6	Torx Screw; stainless steel	1 / 3															
<b>8</b>	(16)	M5 x 10; ISO 7380	Lenshead Screw; black	4 / 4	3														
	(17)	ISK.911.03	Hex Key; 3 mm	1 / 1															
	(18)	EMA.00.107.011	Adapter; electric tank ring to SAE	1 / 1															
<b>8.8</b>	Regelgewinde / Coarse Thread Ø			<b>M4</b>	<b>M5</b>	<b>M6</b>	<b>M8</b>	<b>M10</b>	<b>M12</b>	<b>10.9</b>	Regelgewinde / Coarse Thread Ø			<b>M4</b>	<b>M5</b>	<b>M6</b>	<b>M8</b>	<b>M10</b>	<b>M12</b>
	Stahl; FK 8.8 / Steel; CL 8.8			<b>Nm</b>	2,8	5,5	9,6	23	46		79	Stahl; FK 10.9 / Steel; CL 10.9			<b>Nm</b>	4,1	8,1	14	34

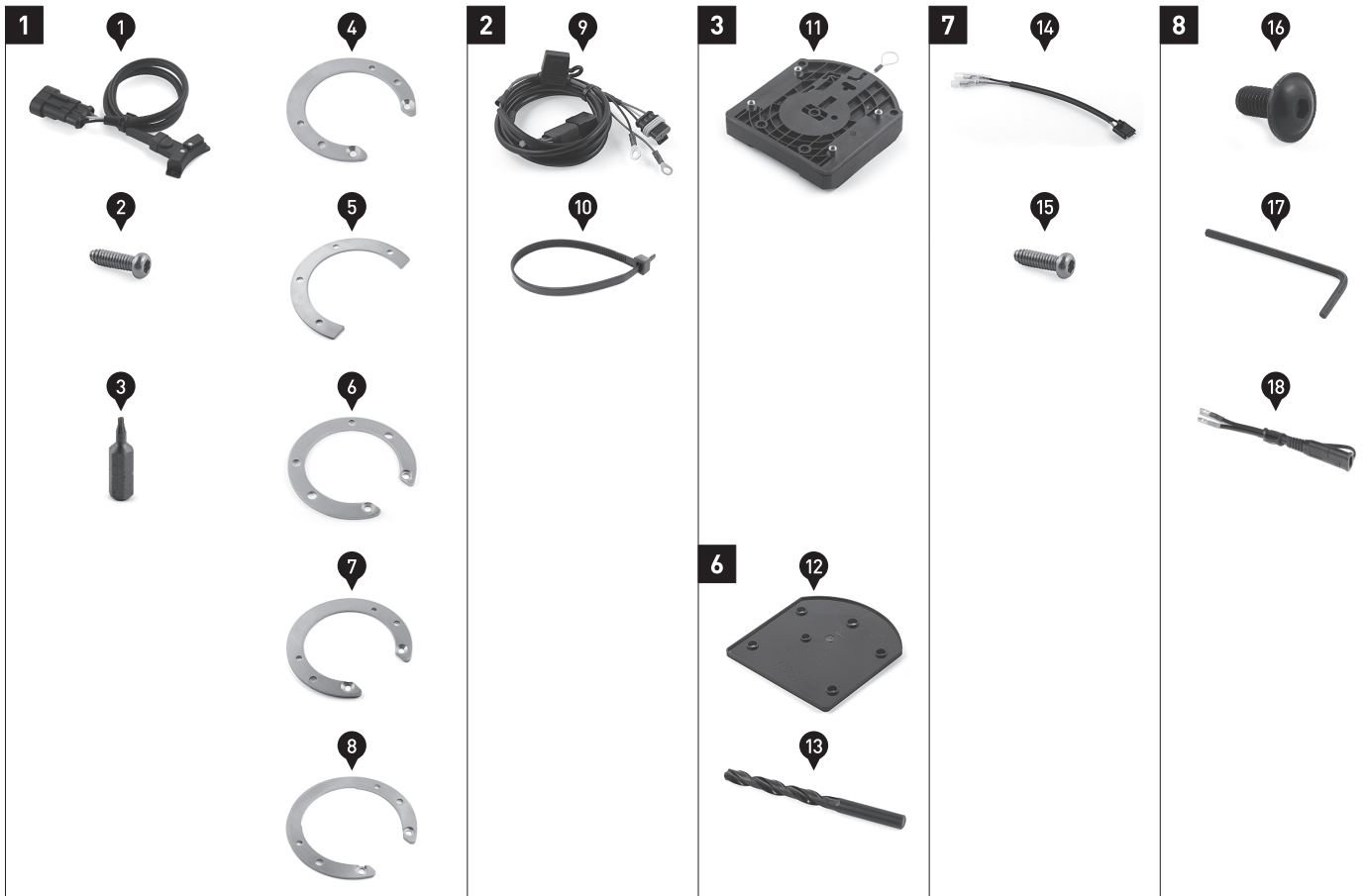

## MOUNTING

1

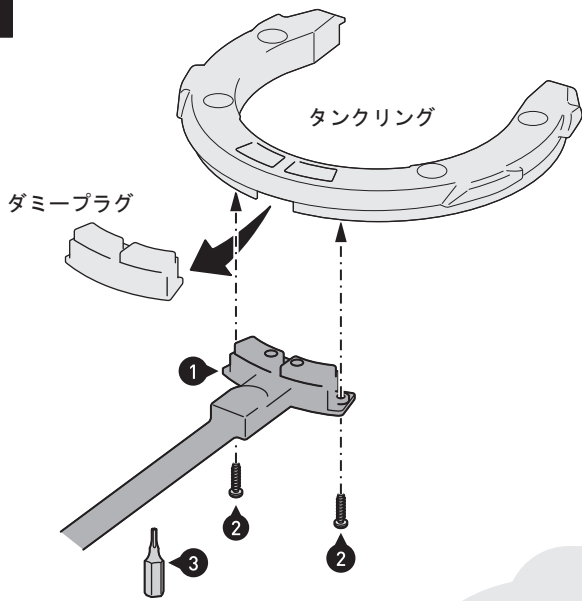

### 備考

電気接点リードの近辺にバリが出ている可能性があります。作動に影響はありません。バリを取り除いてください。

### 注意

使用のEVOタンクリングがスチール製の場合は、付属のアルミ製タンクリングに置き換えて下さい。

パーツリストに記載の図や品番を参考にして適切なタンクリングを使用して下さい。

ショートしないように磁気を帯びたものを電気接点リードに近づけないで下さい。

別売のタンクリングからダミープラグを抜き、電気接点リード(1)をタンクリングに取り付けてください。取り付けには付属のビット(3)を使用してください。

スクリュー(2)を締めてください。

EVOタンクリングを車両に取り付けてください。

2

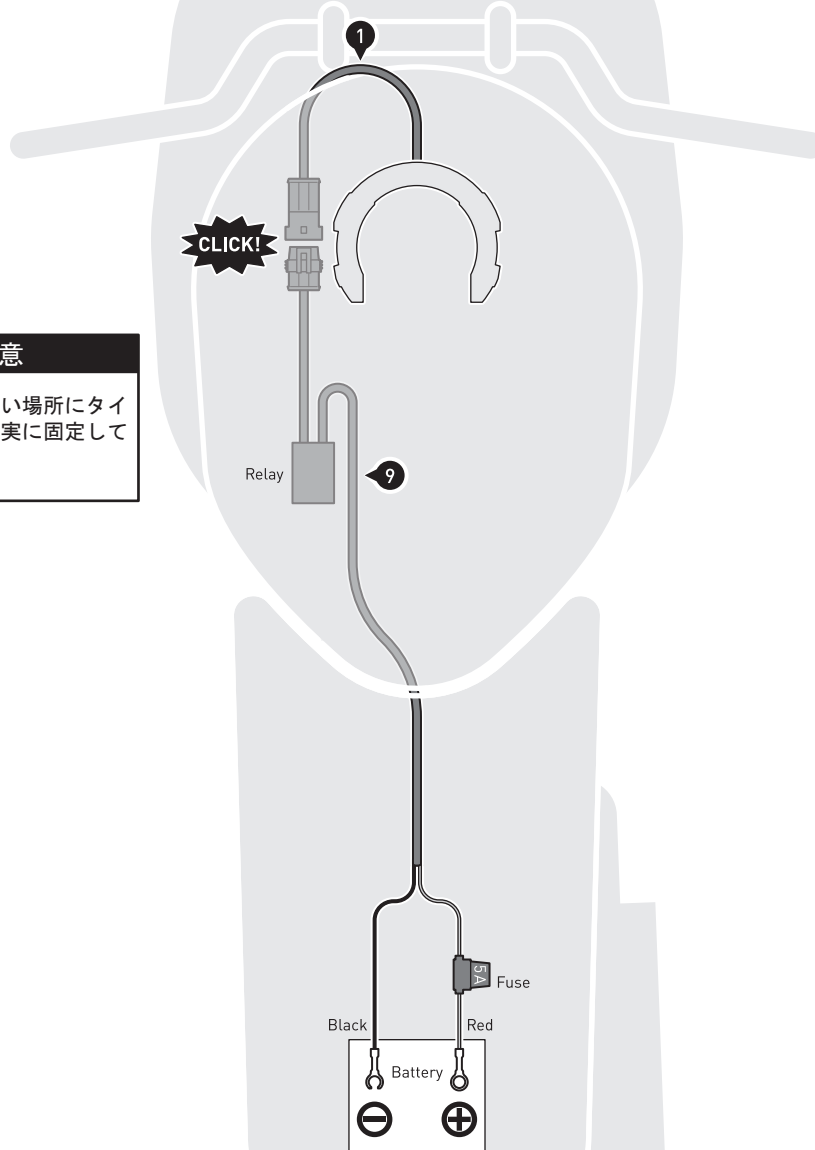

### 注意

リレーは水にぬれない場所にタイラップを使用して確実に固定してください。

注意：ハーネス取り付けは特に注意して作業を行ってください。不明な点やわからない点があれば自身で作業をせずに、ショップへ取り付け作業を依頼して下さい。

ショート防止の為ケーブル類がこすれないように注意してください。ケーブルハーネスは回転部や高温部に触れたりテンションが掛からないようにしてください。もしケーブルにキズがある場合はすぐにケーブルを交換してください。

バッテリーを取り外してケーブルハーネス(9)の黒色のケーブルをバッテリーのマイナス側に接続してください。その後、ケーブルハーネス(9)の赤色のケーブルをバッテリーのプラス側に接続してください。

タイラップ(10)でケーブルハーネスを車体に固定します。

## MOUNTING

3

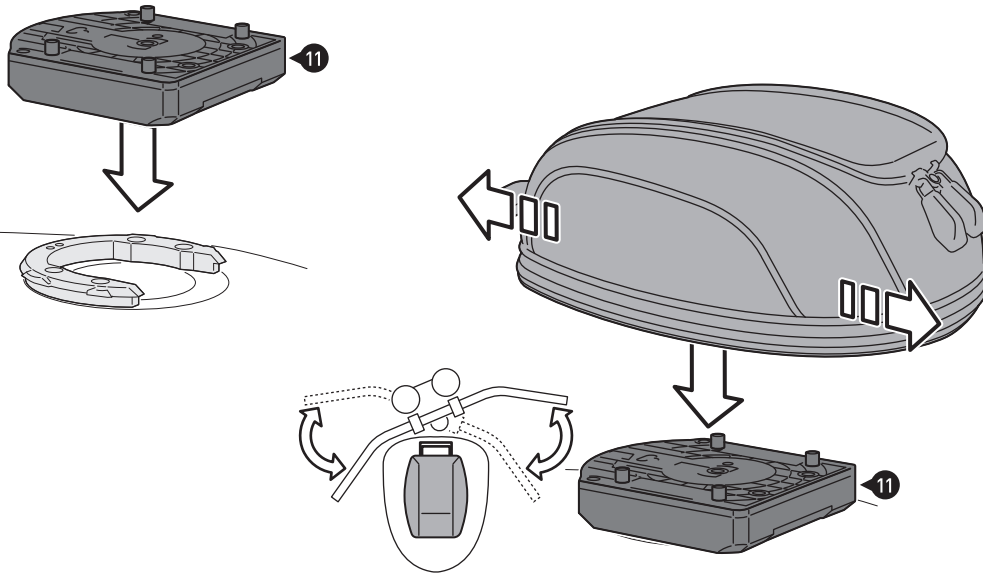

左図のようにEVOタンクリングとEVOトップリング(11)を組みつけてください。

EVOタンクバッグをEVOトップリング(11)の上に置いてください。

EVOタンクバッグの位置は好みに応じて調整してください。タンクバッグの位置はハンドルや回転部等の接触しないようにしてください。

4

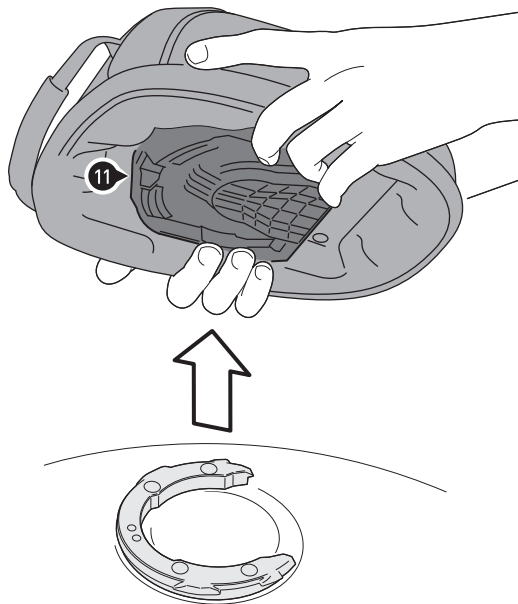

EVOタンクバッグとEVOトップリング(11)を一緒に取り外します。

EVOタンクバッグとEVOトップリング(11)から取り外す際はEVOトップリング(11)がEVOタンクバッグと一緒に位置が動かないように取り外してください。

5

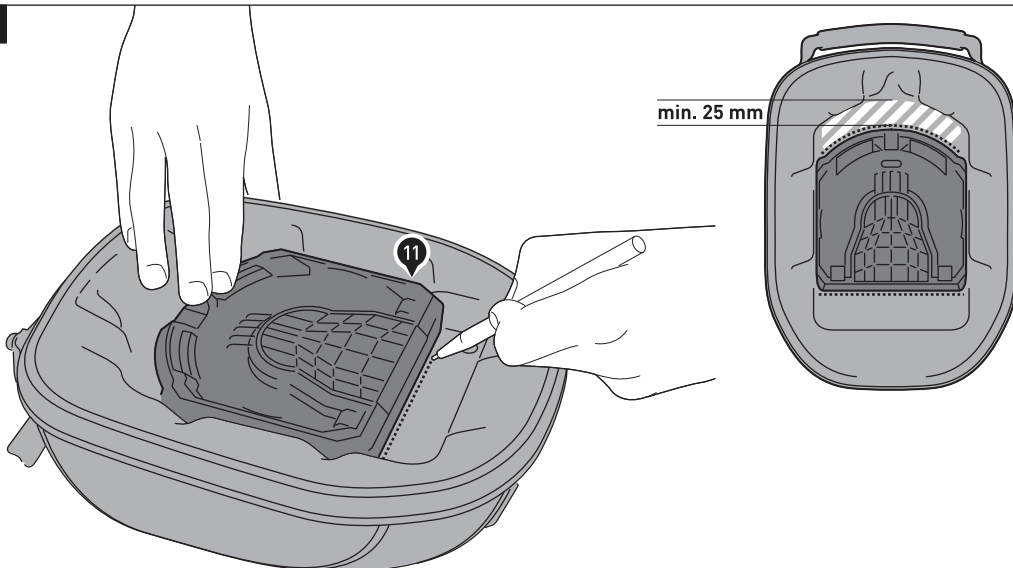

EVOトップリング(11)の位置をEVOタンクバッグにマークキングしてください。

脱着時のスペースとして最低でも前側に25mmの余白を残してください。

スペースが足りない場合、電気接点リード(1)が曲げられEVOタンクバッグをEVOタンクリングに装着時に破損する可能性があります。

6

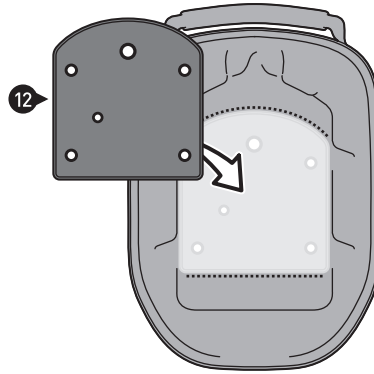

内装カバーをあげてEVOタンクバッグの補強プレートから取り外してください。

ドリルテンプレート(12)をEVOタンクバッグのマークした場所合わせて置いてください。

木材などを使いEVOタンクバッグを固定してください。

ドリルテンプレート(12)の穴の位置にドリルを使って穴を開けてください。

付属の8.5mmドリルビット(13)を使い、固定用の4つの穴をタンクバッグの外側から開けてください。

9mmドリルビット(別途用意)を使いケーブル用の穴を開けてください。

EVOロックキットの取り付ける場合は、5.5mmのドリルビットを使いドリルテンプレート(12)中央の“anti-theft device”に穴を開けてください。

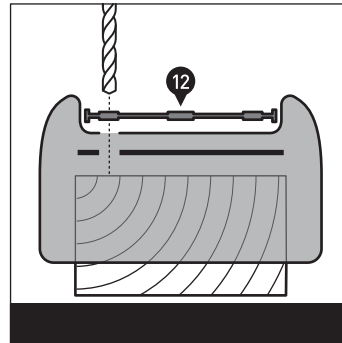
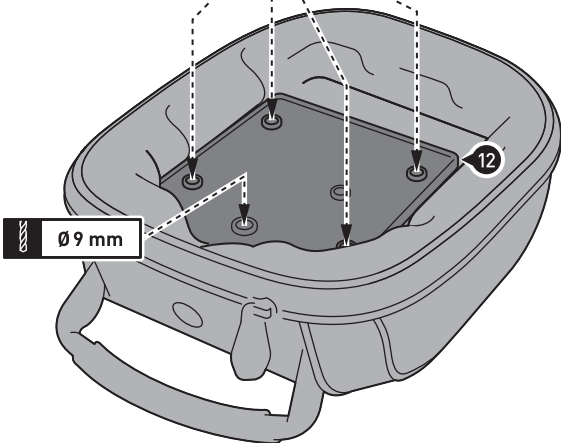
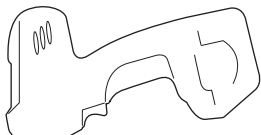

7

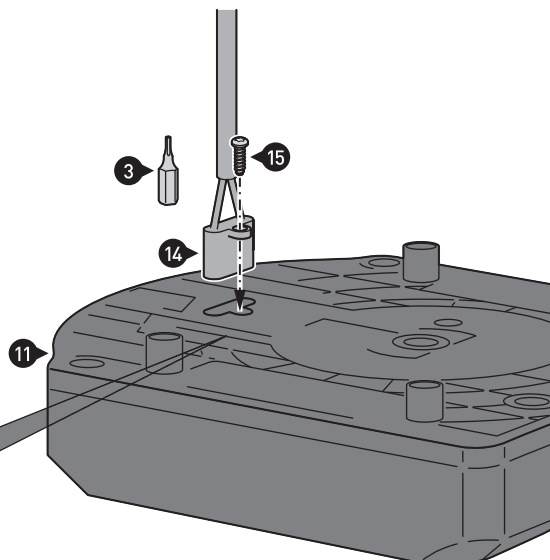
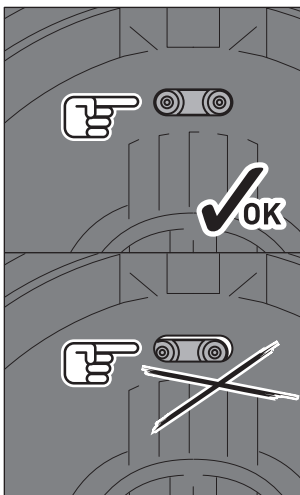

電気接点リード(14)とEVOトップリング(11)に組み付けてください。組み付けには付属のビット(3)を使用します。

電気接点リード(14)の位置に注意しサラボルト(15)を締めてください。

8

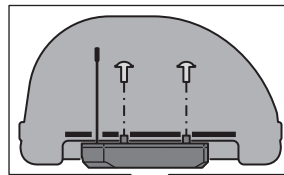
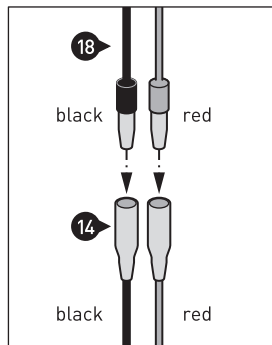

図で示したようにEVOトップリング(11)をEVOタンクバッグの下に取り付けて下さい。取り付けには付属の六角レンチ(17)を使ってボルト(16)をパーツリスト記載のトルクで締め付けてください。

注意：  
EVOタンクバッグとEVOトップリング(11)でケーブルを挟まないように注意してください。

アダプター(18)と電気接点リード(14)を接続してください。アダプター(18)の赤色のケーブルと電気接点リード(14)の赤色を接続してください。その後、アダプター(18)の黒色のケーブルと電気接点リード(14)の黒色を接続してください。

注意：  
絶縁テープを使用してケーブルプラグを絶縁処理してください。

EVOタンクバッグのコードとEVOトップリングのループを結んでください。

**注意**

バッテリーが放電されるのでアダプター(18)は車輦に乗車中のみ接続されるようにしてください。

長期間乗らない場合はタンクバッグを車輦から取り外してください。バッテリーが放電する可能性があります。

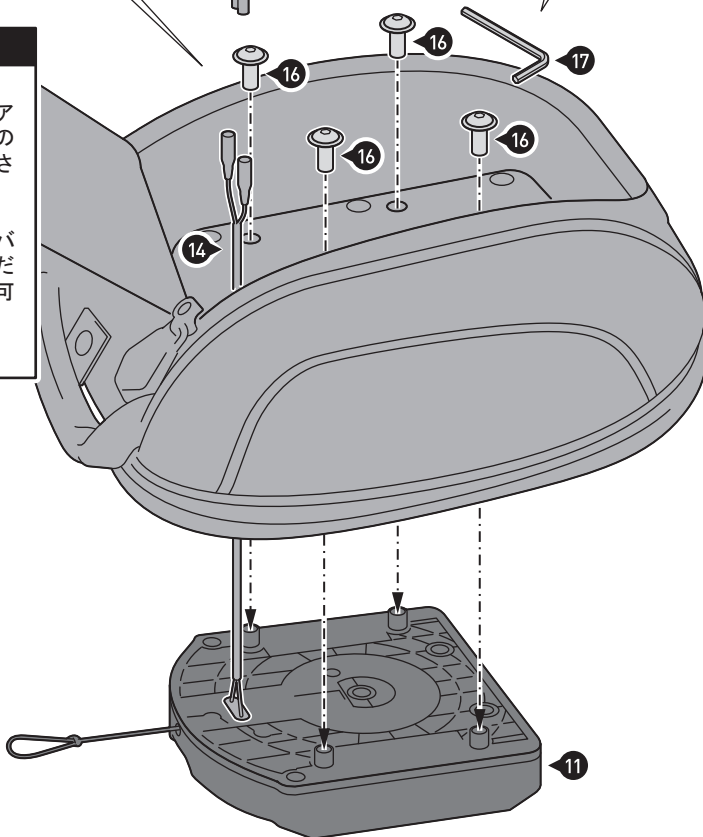
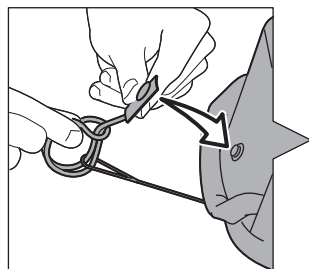

9

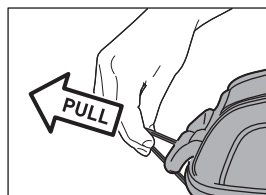
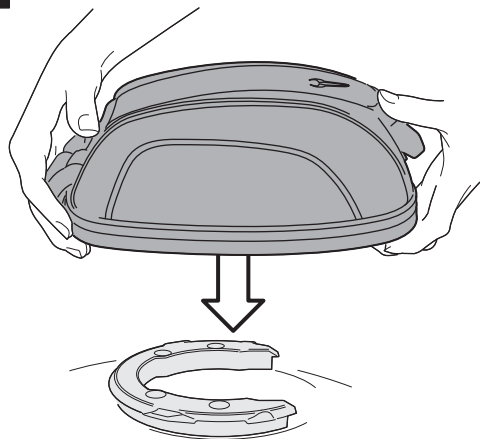

EVOタンクリングをEVOトップリングにしっかりと装着してください。装着時にクリック音が聞こえるか確認してください。

EVOタンクバッグを取り外す場合はコードを引っ張ってください。

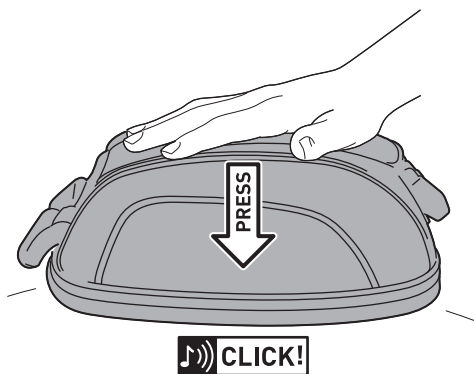



# 取扱説明書

ご使用の際にはこの取扱説明書を熟読し内容を十分ご理解の上、正しい取り付けを行いご使用ください。



マフラーや高温になる箇所から十分に隙間がある事を確認してください。最低でも5cmは隙間を確保してください。商品が燃える恐れがあります。



高圧洗浄機、強力な洗剤、硬いブラシ等は使用しないで下さい。

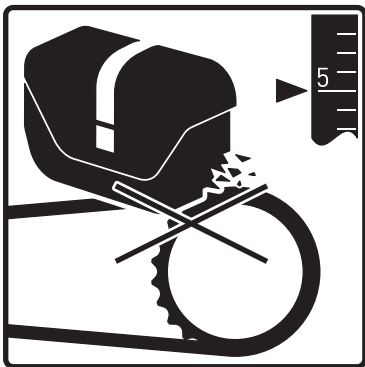

回転部から十分に隙間がある事を確認してください。最低でも5cmは隙間を確保してください。商品が回転部に巻き込まれる恐れがあります。

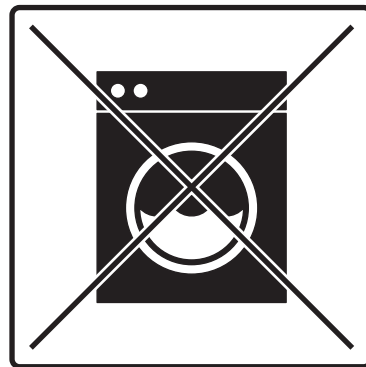

洗濯機や乾燥機は使用しないで下さい。

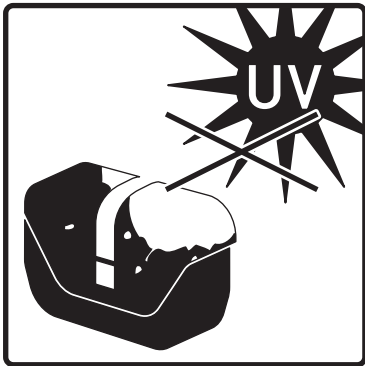

強い直射日光や天候の影響により変色する恐れがあります。



クリーニングの際は温かい石鹸水を柔らかい布かスポンジに染み込ませて使用して下さい。



走行毎に汚れを落としてください。汚れが時間経過と共に落ちなくなる恐れがあります。海沿いなど塩分が付着しやすい地域を走行した後は特に汚れを落としてください。



クリーニング後はヘアドライヤー等を使用し市販のワックスを塗りこんでください。

正規輸入発売元

**A ACTIVE**  
Rev and Ride It !



〒470-0117 愛知県日進市藤塚七丁目55番地 TEL (0561)72-7011 FAX (0561)72-7012



# 取扱説明書

## 安全にお使いいただくために必ずお読みください

この度は、本製品をお買い上げ頂きまして、誠にありがとうございます。本書には、あなたや他の人々への危害や財産への損害を未然に防ぎ、本製品を安全にお使いいただくために、守っていただきたい事項を示しています。製品に関するご不明な点やご質問等がございましたらお気軽にご購入店にお問い合わせください。

ご使用の際にはこの取扱説明書を熟読し内容を十分ご理解の上、正しい取り付けを行いご使用ください。

**⚠ 危険** 誤った取り扱いをすると、人が死亡または重傷を負う危険が切迫して生じることが想定される内容を示しています。

- エンジン始動時及び停止直後はしばらくの間、エンジン・マフラー等は高温になっており、必ず冷間時に作業をすること。  
(素手で触ると火傷をする恐れがあります)
- 作業を行う際は水平な場所で車両を安定させた、安全な状態で作業を行うこと。(オートバイが転倒し怪我をする恐れがあります)
- ガソリンは非常に引火しやすいため、作業場所は火気厳禁のこと。また近くにガソリン等の危険物や可燃物を置かないこと。(火災の原因になります)
- 排気ガスには有害成分が含まれているため、換気の良いところで作業を行うこと。(一酸化炭素中毒等になる恐れがあります)

**⚠ 警告** 誤った取り扱いをすると、人が死亡または重傷を負う可能性が想定される内容を指示しています。

- ボルト・ナットはサービスマニュアルに従い規定トルクを厳守してください。(締め付け不良はボルト・ナットの破損、部品の脱落等につながる恐れがあります)
- 取り付けは技能・知識のある方を対象としております。整備資格のある販売店または認証工場で行なってください。  
(製品の機能が損なわれ故障等の原因になります)
- 当社指定車種以外には取り付けは行なわないでください。(製品の機能が損なわれ故障等の原因になります)
- お客様ご自身による分解・改造・修理は危険ですので行なわないでください。修理の際は、お買い上げ販売店または弊社までご連絡ください。
- 法定速度を厳守して安全運転を心がけてください。

**⚠ 注意** 誤った取り扱いをすると、人が傷害および物的損害を負う可能性が想定される内容を指示しています。

- 取り付けの際には整備に適した作業着・帽子・安全靴を必ず着用し必要に応じて防塵眼鏡・防塵マスク・手袋等の保護用具を着用して身体を守ってください。
- 製品取り付け後は、走行前に必ず走行に関する機能が正常であることを確認したうえで走行してください。
- 製品取り付け後は、ボルト・ナット等を約100km走行後改めて規定トルクで増し締めを行なってください。また500km毎に定期点検を、お客様の責任において行なってください。
- 製品取り付けの事により、操縦安定性・制動特性が変化する場合があります。ご自身の体が変化に慣れるまでは、特に注意してください。
- 走行中に異常が発生した場合は、直ちに走行を中止し安全な場所に停止して異常箇所の点検を行なってください。

**⚠ その他**

- 本書は製品を破棄するまでお手元に保管しおき、第三者に譲渡される場合は必ず本書も譲渡者にお渡しください。
- 本製品の取り付けはノーマル状態を基準に設定しております。純正アクセサリや社外製部品との互換性は確認を行っておりません。
- 製品取り付け前に、全ての付属品が揃っているか確認してください。

**⚠ 使用時の注意事項**

- 本製品を含む全ての付属品が回転部や高温部に触れていない、触れないようにしてください。
- マフラーや高温になるところから5cm以上話してください。
- サスペンションがフルストロークした場合と伸びきった場合で本製品が車体に当たっていないことを確認してください。
- 本製品が車両の可動部や機能の妨げにならないことを確認してください。
- 本製品が車両のテールランプ・ウインカー等の灯火類の妨げにならないことを確認してください。
- 本製品と車両のケーブルやホース類が擦れたり、挟まったりしていないことを確認してください。
- 積載時左右の重量バランスが均等になるようにしてください。
- 本製品の取り付け場所によってはバンク角や最低地上高が減少する可能性があります。
- 先の尖った鋭利な物等を積載しないでください。本製品・車両・運転者・同乗者・歩行者等に損害や危害を負わず原因になります。
- 本製品は完全防水ではありません。防水インナーバックやレインカバー等を使用してください。
- 本製品の最大積載量及びメーカーが設定した積載量を超えないでください。
- 本製品の耐久速度は130km/hです。

正規輸入発売元

**ACTIVE**  
Rev and Ride It!



〒470-0117 愛知県日進市藤塚七丁目55番地 TEL (0561)72-7011 FAX (0561)72-7012





# SW-MOTECH®

この度は、弊社取り扱い製品をお買い上げいただきありがとうございます。

■本製品のお取り扱いについて

(株)アクティブでは、弊社の販路から販売された製品に本用紙を付属しております。  
ご購入いただいた製品の不具合に関しては、お買い上げ日より1ヶ月以内に、本用紙を持って  
購入店へご連絡ください。

■ご注意ください

本用紙の再発行はいたしません。  
紛失の際は、購入店での販売履歴など弊社販路より販売されたものである確認が必要となります。

■製品の不具合に関するお問い合わせについては、以下をご確認ください。

- ・日本国内においてお買い上げ、ご使用の場合に限ります。
- ・譲渡や転売で入手した場合は対応いたしかねます。

正規輸入販売元

株式会社 **アクティブ**

〒470-0117 愛知県日進市藤塚七丁目55番地  
TEL 0561-72-7011 (代) FAX 0561-72-7012 171010KIT00